

DK Betjeningsvejledning
GB User Manual
DE Bedienungsanleitung

TS 4518

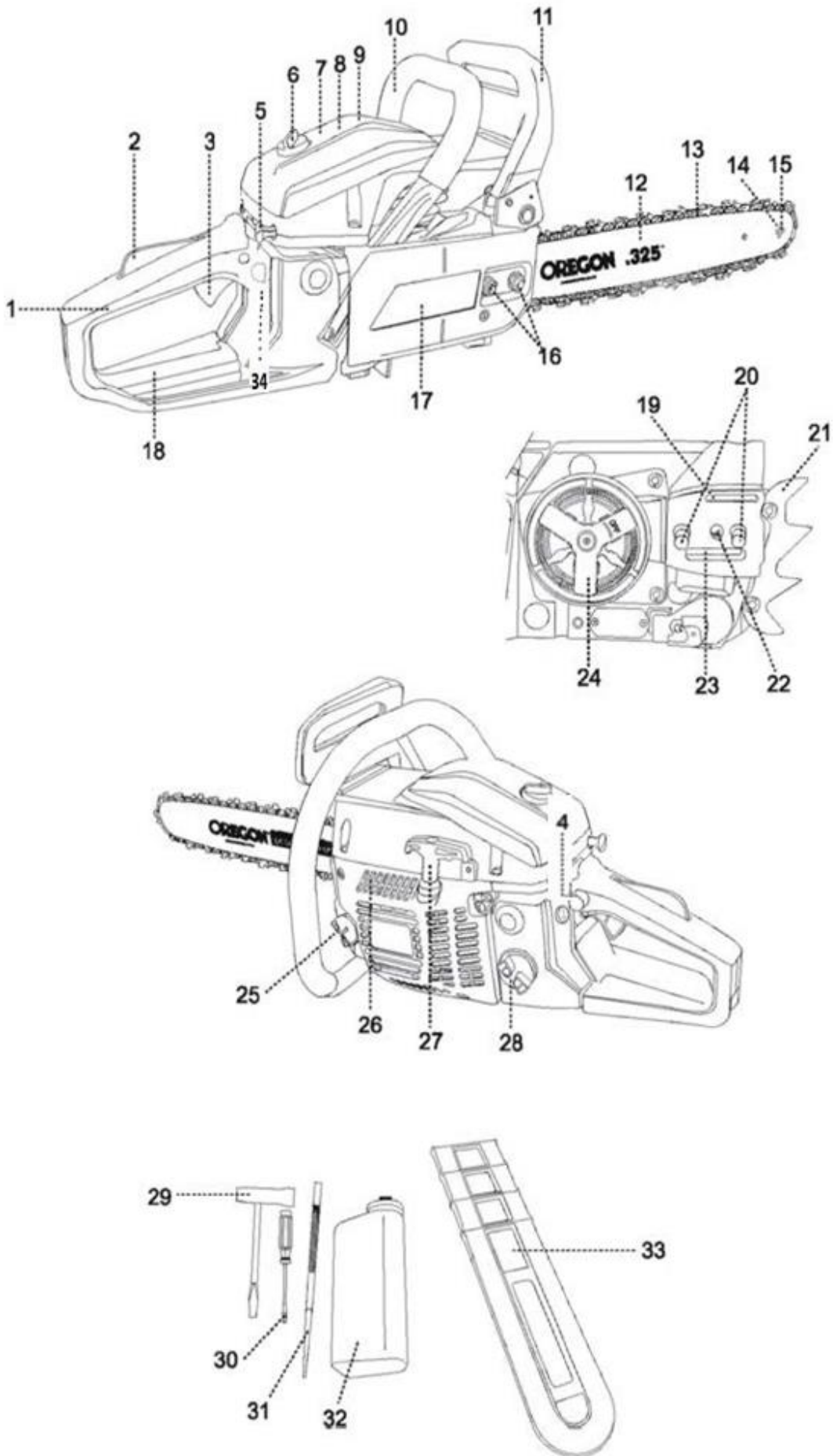

1

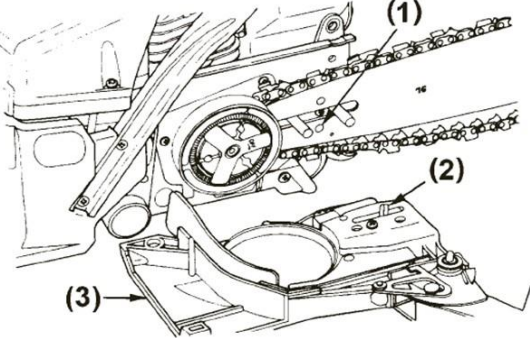
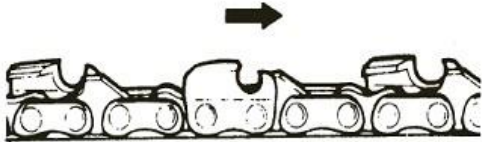
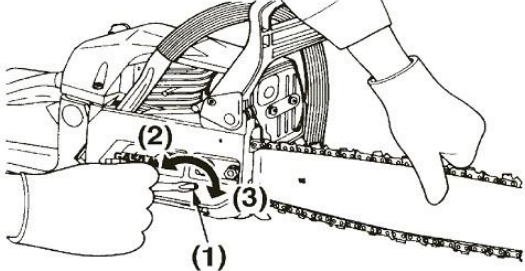
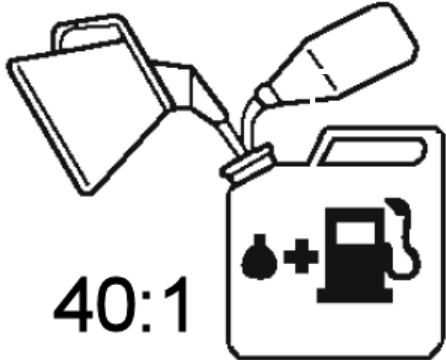
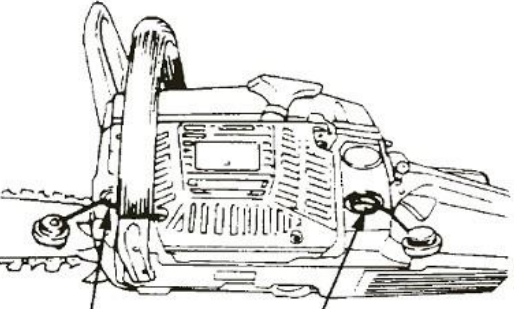
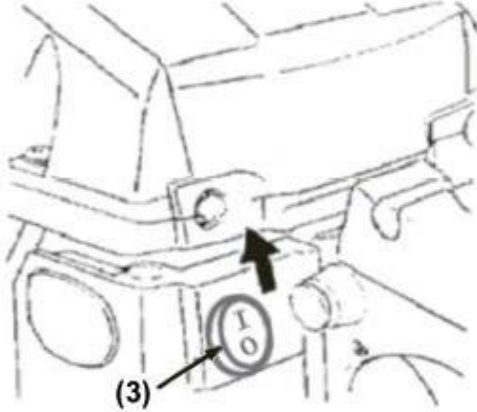
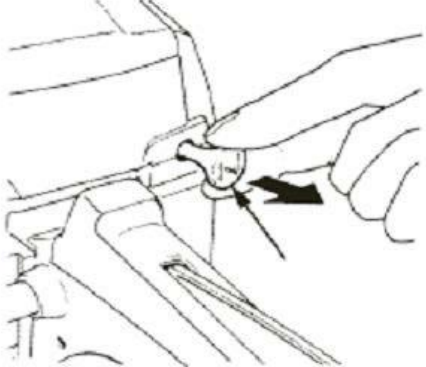
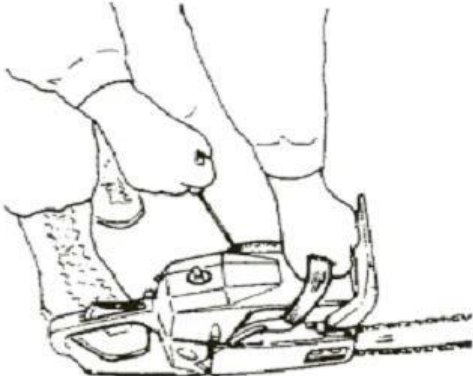

<p>2</p>		<p>3</p>	
<p>4</p>		<p>5</p>	 <p>40:1</p>
<p>6</p>		<p>7</p>	
<p>8</p>		<p>9</p>	

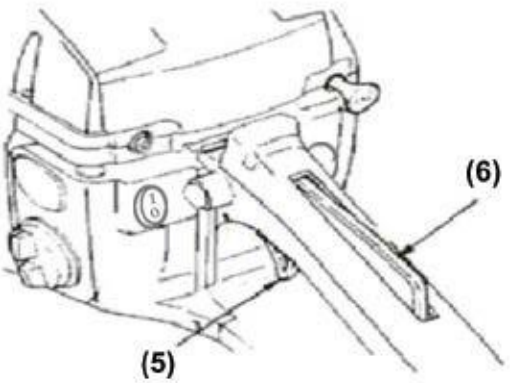
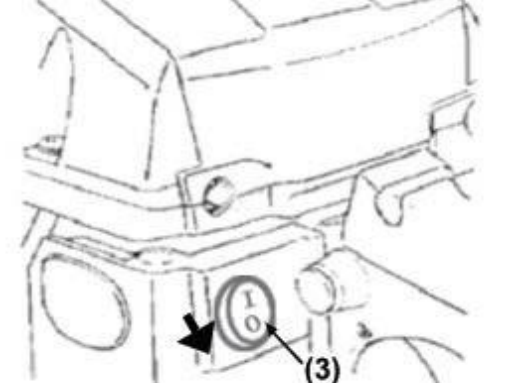
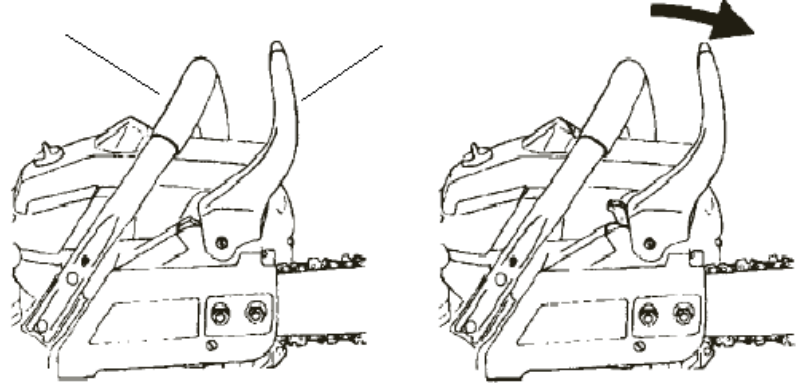
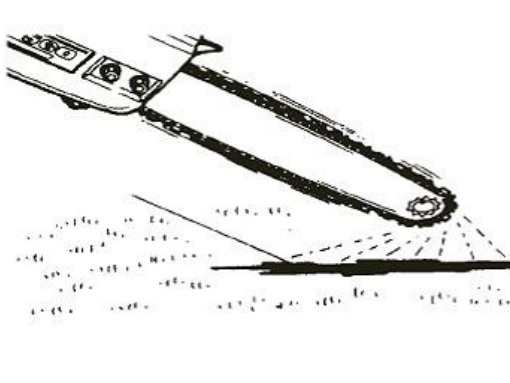
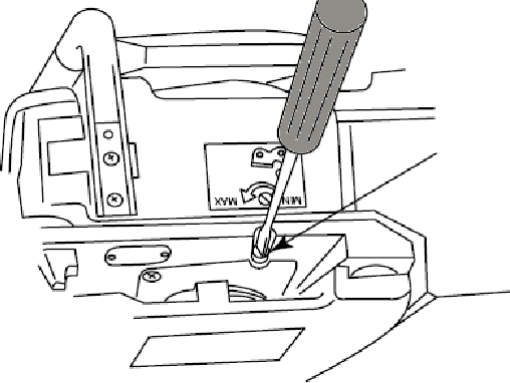
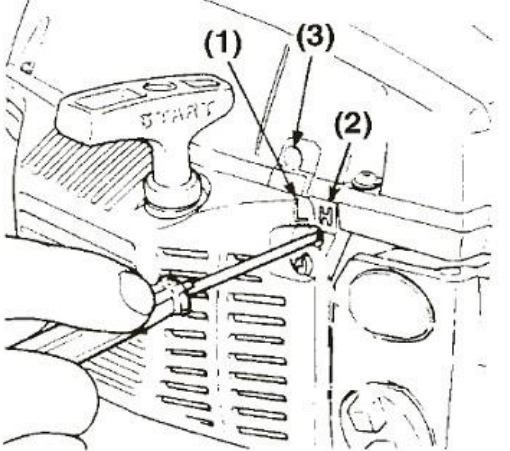
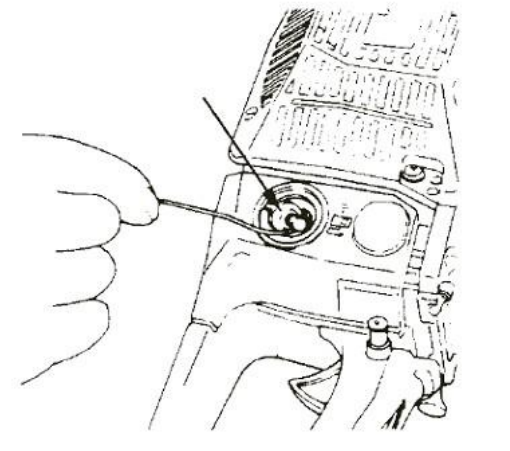
10		11	
12			
13		14	
15		16	

17		18	
19		20	
21	<p>.325"</p> <p>(1)</p>	22	
23	<p>$\frac{1}{8}$</p> <p>30°</p>	24	<p>30°</p> <p>85°</p> <p>60°</p> <p>0.65mm (0.025")</p>

Advarselssymboler



Advarsel! Fare. Hvis maskinen ikke bruges korrekt, kan det blive farligt for en selv og andre.



Læs betjeningsvejledningen grundigt før brug af maskinen.



Benyt høreværn, sikkerheds-briller og sikkerhedshjelm.



Brug sikkerhedshandsker.



Brug sikkerhedsfodtøj og sikkerhedsbukser med skæreværn (skærehæmmende indlæg)



Risiko for tilbageslag!
Tilbageslag er en hurtig og ukontrollabel bevægelse af kædesaven mod brugeren



Hold motorkædesaven fast med begge hænder under brug for at sikre kontrol over maskinen og reducere risikoen for tilbageslag.



Betjen aldrig motorkædesaven med én hånd!



Undgå at arbejde i regnvejlr og vådt underlag, da det øger risikoen for

Indholdsfortegnelse

Illustrationer.....	2
Advarselssymboler.....	6
Sikkerhedsforskrifter.....	7
Klargøring.....	7
Betjening.....	7
Benzinsikkerhed.....	8
Vedligeholdelse og opbevaring.....	8
Identifikation af dele.....	8
Symboler på maskinen.....	9
Montering af sværd og kæde.....	9
Før Start - Brændstof og kædeolie.....	9
Start / Stop.....	10
Kædebremse.....	10
Automatisk kædesmøring.....	10
Justering af karburator.....	10
Brændstoffilter.....	10
Luftindtag.....	10
Olietank filter.....	11
Luftfilter.....	11
Tændrør.....	11
Vedligeholdelse af sværd og kæde.....	11
Opbevaring.....	11
Tekniske specifikationer.....	11
Vedligeholdelsesintervaller.....	11
Reklamationsretten og generelle betingelser.....	11
Problemløsning.....	12
CE Overensstemmelseserklæring DK.....	27

Sikkerhedsforskrifter

Tillykke med din nye motorkædesav. Læs venligst denne brugsanvisning grundigt, især de sikkerhedsmæssige advarsler markeret med symbolet:



Registrering af produkt / Reservedele

Registrer Deres produkt online på Mit Texas. Mit Texas findes på www.texas.dk. Efter registrering kan Texas give Dem en endnu bedre service.

Når De har registreret Deres produkt, sørger Texas for at tilknytte relevant information til produktet. Derudover kan Texas kontakte Dem med relevant information vedrørende Deres produkt.

På vores hjemmeside www.texas.dk. Finder De selv varemre, det giver en hurtigere ekspedition. Reservedele kan købes online på www.texas.dk eller kontakt Deres nærmeste forhandler. De finder forhandlerliste på www.texas.dk

Klargøring

- ⚠ Læs denne brugsanvisning grundigt. Sørg for at lære de forskellige kontrolfunktioner, indstillinger og håndtag på udstyret at kende.
- ⚠ Sikkerheden ved arbejde med motorkædesave beror på, at savens sikkerhedsudstyr er i orden. Inden man bruger saven, er det vigtigt, at savens bremse er rengjort, at kæden er eftersat og filet, og at kædebremsens funktion er kontrolleret.
- ⚠ Find ud af, hvordan du standser enheden, og kontroller, at du ved, hvordan kædebremsen virker.
- ⚠ Motorkædesaven er udstyret med en kædebremse. Kædebremsen skal kunne udløses ved et let tryk fremad på kædebremsehåndtaget. Man afprøver funktionen med motoren startet og fuld gas.

Savkæden skal standse øjeblikkelig, når man har trykket på kædebremsehåndtaget.

- ⚠ Kædebremsen er monteret for at beskytte mod "kast", som er en hurtig opadgående bevægelse i sværdet. Dette kan forekomme, hvis sværdspidsen rammer fremmedlegemer. Det er derfor vigtigt, at du er opmærksom på, om kædebremsen virker.
- ⚠ Man skal rengøre kædebremsen og eventuelt udskifte sliddele, hvis der er fejl ved kædebremsen.
- ⚠ Lad aldrig børn eller personer, der ikke har læst denne brugsanvisning, bruge maskinen. Bemærk, at der kan være lokale bestemmelser, der indeholder begrænsninger for operatørens alder.
- ⚠ Hvis du føler dig utilpas, eller hvis du har indtaget alkohol eller medicin, bør du ikke betjene maskinen.
- ⚠ Inspicer altid maskinen før brug. Kontroller, at der ikke er slidte eller beskadigede dele.
- ⚠ Operatøren er ansvarlig for andre personers sikkerhed. Benyt aldrig maskinen i nærheden af børn eller dyr. Operatøren vil blive holdt ansvarlig for eventuelle ulykker, eller hvis der opstår farer for andre personer og deres ejendom.
- ⚠ Undlad at påfylde brændstof indenfor, eller mens motoren kører.
- ⚠ Spildt benzin er yderst brandfarlig, påfyld aldrig, mens motoren stadig er varm.
- ⚠ Aftør spildt benzin før start af motoren. Den kan forårsage brand eller eksplosion!
- ⚠ Det er påkrævet at bære støvler/sko med skridsikre såler og stålkappe, sikkerhedshandsker, bukser med skæreværn og hjelm med visir og høreværn. Undgå at bære løstsiddende tøj.
- ⚠ Før du starter kædesaven, skal du kontrollere, at kæden ikke er i kontakt med noget.
- ⚠ Undersøg din kædesav for slidte, løstsiddende eller ødelagte dele, spænd bolte og møtrikker efter. Maskinen bør ikke anvendes, før den er i korrekt og driftsmæssig stand.
- ⚠ Vær sikker på at kæden altid står stille, når motoren går i tomgang.
- ⚠ Sørg for at håndtagene er rene, og at der ikke er rester af olie og benzin.
- ⚠ Start ikke kædesaven uden at have sværd og kæde monteret, da motoren kan komme op i et højere omdrejningstal end koblingen og kædestop er beregnet til. Dette kan medføre skade på både maskine og bruger.

Betjening

- ⚠ Start altid motoren i arbejdszonen.
- ⚠ Forlad ikke arbejdszonen under betjening af maskinen, hvis det er nødvendigt at forlade arbejdszonen, skal motoren slukkes, før zonen forlades.
- ⚠ Ved transport skal der være et hylster over sværdet.

- ⚠ Pas på du ikke brænder dig på den varme udstødning.
- ⚠ Stop straks motoren ved kontakt med et fremmedlegeme, fjern tændrørshætten, og inspicer maskinen grundigt for skader. Reparér skaden, før du fortsætter.
- ⚠ Hvis maskinen begynder at vibrere unormalt, skal du stoppe motoren og undersøge årsagen med det samme. Vibrationer er normalt et tegn på skader.
- ⚠ Sluk altid motoren og kontroller, at alle bevægelige dele er standset helt før udførelse af reparationer, justeringer eller eftersyn.
- ⚠ Tillad aldrig tilskuere at opholde sig i nærheden af enheden. Sørg for at betjene maskinen i dagslys eller i fuldt oplyste områder
- ⚠ Sørg for godt fodfæste og hold godt fast i håndtagene. Gå, løb aldrig med maskinen.
- ⚠ Hold om kædesavens håndtag med begge hænder og med tommelfingeren under forreste bøjle. Hold den så tæt ind til dig, at du hele tiden har kontrol over den.
- ⚠ Lad motorkroppen ligge mod træet, mens du saver.
- ⚠ Undgå at save med sværdspidsen og kontroller at sværdspidsen ikke rammer noget, mens du saver.
- ⚠ Forsøg aldrig at foretage justeringer, når motoren kører.
- ⚠ Betjen aldrig maskinen inden døre eller i områder med lav ventilation. Udstødningen fra motoren indeholder kulilte. Manglende overholdelse heraf kan medføre permanent skade eller dødsfald.
- ⚠ Anvend både hjelm med visir og høreværn
- ⚠ Benyt bukser med skæreværn, sikkerhedssko og handsker.
- ⚠ Hold alle tilskuere, børn og kæledyr på mindst 15 meters afstand.
- ⚠ Saml langt hår, så det ikke kan komme i kontakt med maskinen.
- ⚠ Arbejd ikke i dårlig belysning.
- ⚠ Hold et godt fodfæste og balance. Ræk ikke for langt ud.
- ⚠ Rør ikke ved motoren, der bliver varm ved drift.
- ⚠ Stop altid motoren og tag tændrørshætten af inden der foretages justeringer eller reparationer.
- ⚠ Sørg for at savkæden er korrekt monteret og spændt forsvarligt fast. I modsat fald kan det
- ⚠ Vær ekstra forsigtig, når du saver i buske og små træer. Små grene kan gribe fat i kæden og blive slynget imod dig eller få dig til at mistebalancen
- ⚠ Arbejd kun med træfældning, hvis du er specielt uddannet til det.
- ⚠ Pga. vibrationer fra håndtaget, kan længere tids brug medføre hvide fingre. Såfremt der føles træthed i arme, hænder eller fingre – eller synlige tegn på hvide fingre, skal maskinen omgående bringes til standsning og en tilpas lang pause holdes til restitution. For at undgå hvide fingre, bør hver bruger ikke betjene maskinen i mere end 1,5 time pr dag.
- ⚠ Følg vejledningen for filning og vedligeholdelse i denne betjeningsvejledning.

Benzinsikkerhed

- ⚠ Udvis yderste forsigtighed ved kontakt med benzin. Benzin er yderst brandfarlig, og dampene er eksplosive.

- ⚠ Der kan opstå alvorlig personskade, hvis du spilder benzin på dig selv eller på dit tøj. Skyl straks huden, og skift tøj med detsamme!
- ⚠ Anvend kun en godkendt benzinbeholder. Brug ikke en sodavandsflaske eller lignende!
- ⚠ Sluk alle cigaretter, cigarer, piber og øvrige antændingskilder. Genopfyld aldrig maskinen indenfor. Lad motoren køle af før påfyldning af brændstof. Undlad at fylde tanken mere end 1 cm under påfylderens bund, så der er plads til, at brændstoffet udvider sig.
- ⚠ Sørg for, at brændstofdækslet er skruet godt fast efter påfyldning.
- ⚠ Brug aldrig låsefunktionen på benzinpistolen ved påfyldning.
- ⚠ Undlad at ryge under påfyldning.
- ⚠ Påfyld aldrig inde i en bygning, eller hvor benzindampe kan komme i kontakt med en antændingskilde.
- ⚠ Hold benzin og motor på afstand af apparater, blus, udendørs grill, elektriske apparater, maskinværktøj osv.
- ⚠ Tøm kun benzintanken udenfor. Benzin er yderst brandfarlig, og dampene er eksplosive.

Vedligeholdelse og opbevaring

- ⚠ Stop motoren ved udførelse af vedligeholdelsesarbejde og rengøring, ved justering og under transport på andre måder end ved egen kraft.
- ⚠ Motoren skal være helt afkølet før opbevaring inden døre eller ved overdækning.
- ⚠ Hvis maskinen ikke er i brug i en periode, henvises til instrukserne i denne brugsanvisning.
- ⚠ Vedligehold eller udskift sikkerheds- og instruktionsmærkater efter behov.
- ⚠ Alle reparationer, som ikke er beskrevet i denne betjeningsvejledning, må kun udføres af specialuddannet personale på et autoriseret serviceværksted. Brug af forkert værktøj kan ødelægge din kædesav.
- ⚠ Brug kun originale reservedele eller tilbehør. Hvis der ikke anvendes originale dele eller tilbehør, bortfalder garantien.
- ⚠ Kontroller, at maskinen ligger ordentligt fast under transport på en ladvogn osv.

Identifikation af dele

Se Fig. 1 og illustration:

1. Bagerste håndtag/greb
2. Sikkerhedsknap
3. Gashåndtag
4. Tændingskontakt start/stop
5. Choker
6. Fingerskrue
7. Topdæksel (til luftfilter og tændrør)
8. Luftfilter
9. Tændrør
10. Forreste håndtag/greb
11. Kædebremsehåndtag
12. Sværd
13. Savkæde
14. Smørehul til næsehjul
15. Næsehjul
16. Fikseringsmøtrik
17. Plastskaerm

18. Fodplade
19. Smørehul (kædeolie)
20. Gevindtappe
21. Anslagsklo
22. Skruer til fastholdelse af plade
23. Kædestrammer-løb
24. Slyngekobling
25. Kædeolie dæksel
26. Køleribbe
27. Starthåndtag
28. Brændstof dæksel
29. Tændrørsnøgle
30. Skruetrækker
31. Rundfil
32. Blandingsdunk
33. Sværdbeskytter/hylster
34. Primerbulp

(2) = kæde løsnes

(3) = kæde strammes

Kæden skal være så stram, at man lige netop kan løfte drivledet fri af sporet i sværdet.

 **Savkæden har meget skarpe tænder. Brug derfor altid beskyttende handsker, når du monterer/afmonterer/justere kæden.**

Bemærk: En ny kæde kan udvide sig i længde i starten. Sørg derfor jævnligt for at efterse og stramme den - da en løs kæde kan hoppe af eller medføre slid på både kæden selv samt sværdet.

Før Start - Brændstof og kædeolie

- Dette produkt er udstyret med en 2-taktsmotor, der kræver 2-taktssmøringolie tilsatbenzinen.
- Brug altid blyfri benzin (minimum oktan 95)
- Anvend ikke færdigblandet benzin/olie fra benzinstationer, som er beregnet til brug i knallerter, motorcykler osv.
- Brug altid olieleverandørens forskrifter vedrørende blandingsprocent (se bag på dunken).
- Brug en ren og godkendt benzindunk til at blande benzinen med olie i.
- Brug en godkendt 2-taktsolie til luftkølede motorer, motorsave, trimmere og lignende. (Brug ikke påhængsmotorolie eller smøringolie til biler). Bland i små mængder.
- Texas anbefaler ALCO 2-takts olie - Art. no. 90406520 (0,1 L) / 90406521 (1 L) blandet i forholdet 2,5% (40:1). Dette svarer til at 0,1 liter 2-takt olie blandes med 4 liter benzin. Hvis en anden olie anvendes bør forholdet være 4%. Følg dog altid producentens anvisninger bag på dunken, dog altid minimum 2,5%
- Bland olien og benzinen grundigt og ryst dunken hver gang før påfyldning (Fig.5) Brug IKKE en benzinblanding, der er mere end 90 dage gammel, da motoren i så fald kan have startproblemer. Opbevar aldrig samme benzinblanding i tanken i mere end 30 dage.





Ved længere tids opbevaring, tøm da altid tanken.

Påfyldning af benzin - Rygning forbudt!





1. Skru benzindækslet langsomt af. Læg det på et rent underlag.
2. Hæld forsigtigt det olieblandede brændstof i tanken, undgå spild.
3. Skru øjeblikkeligt benzindækslet på og stram til med hånden.
4. Tør spildt brændstof op.

Bemærk: Sluk altid motoren før påfyldning, hæld aldrig brændstof på en maskine, der er i gang, eller hvor motoren er varm. Flyt mindst 3 meter væk fra påfyldningsstedet, før motoren startes. Hold minimum 2 minutters pause før optankning af brændstof.

Optankning (Rygning er forbudt)

-  Bland og opbevar altid brændstof i dunke, der er godkendt til dette.
-  Bland kun brændstof udendørs, hvor der ikke forekommer gnister eller flammer.
-  Vælg et bart sted, sluk motoren, og lad den køle af minimum 2 minutter før optankning.
-  Løsn brændstofdækslet langsomt for at tage

Symboler på maskinen

	Tanklåg til brændstof (olieblandet benzin)
	Tanklåg til kædeolie
	Tændingskontakt til start/stop: Position op: Start Position ned: Motor stopper
	Choker-knap: Trækkes knappen ud, gives choker
	Kædebremser: Den hvide pil viser retning på parerhåndtaget, når deaktiveret
	Justering af kædeolie mængde: MAX = Øges, MIN = Mindskes
	Tomgas-indstillingsskruer (Må kun indstilles af værksted)
	Fuldgas-indstillingsskruer (Må kun indstilles af værksted)
	Tomgangsskruer

Montering af sværd og kæde

1. Træk kædebremse håndtaget tilbage mod maskine, så bremsen ikke er aktiveret.
2. Løsne møtrikkerne og fjern plastskærmen. Se Fig. 2 (3)
3. Placer sværdet på gevindtappene Se Fig. 2 (1) og skub det ind mod drivhjulet.
4. Anbring kæden på drivhjulet med tænderne pegende fremad (mod sværdets spids). Se Fig. 3 Placer kædens drivled, så der er i korrekt indgreb med drivhjulets tænder
5. Sørg for at kæden sidder præcist på sværdet
6. Monter plastskærmen Se Fig. 2 (3) igen. Sørg for at kæde-stramningstappen sidder korrekt i sværdets hul.
7. Inden møtrikkerne til spændes, strammes kæden vha. kædestrammeren Fig. 4 (1)

trykket af og undgå, at brændstof flyder ud under dækslet.

-  Tør spildt brændstof af redskabet. Flyt maskinen 3 meter væk fra påfyldningsstedet, før motoren startes.

Kædeolie

Brug altid kædeolie til smøring af sværd og kæde. Texas anbefaler Alco kædeolie

Start / Stop

Sådan startes en kold motor

1. Påfyld kædeolie (1) og brændstof (2). Se Fig. 6.
2. Læg motorkædesaven på et plant og solidt sted.
3. Tilkoble kædebremsen (skub kædebremsehåndtaget tilbage). Se Fig. 12.
4. Slå stop/start kontakten (3) op på "I". Se Fig. 7.
5. Pump 6-10 gange på primerbulpen til fyldt med benzin, så benzinen pressen frem til karburatoren
6. Træk chokeren (4) helt ud. Se Fig. 8
7. Mens saven holdes forsvarligt på jorden med foden inde i bagerste håndtag (lad foden aktivere gashåndtaget samtidig), trækkes der i starthåndtaget et par gange med højre hånd, indtil første tændingsforsøg høres. Se Fig. 9
8. Skub chokeren helt ind
9. Træk i startsnoren igen indtil motoren starter.
10. Lad motoren køre i tomgang i 30 sekunder.
11. Frakoble kædebremsen (træk kædebremsehåndtaget tilbage)
12. Aktiver dernæst sikkerhedsgrebet (6) og tryk gashåndtaget (5) ind og at give motor-omdrejninger. Se Fig. 10.
13. Gentag punkt 5-10, hvis start ej lykkedes.

Sådan startes en varm motor

1. Lad chokeren være trykket helt ind
2. Træk i startsnoren indtil motoren går i gang
3. Efter 30 sekunder, aktiver sikkerhedsgrebet og tryk gashåndtaget ind for at give motor-omdrejninger

Sådan stoppes motoren

1. Slip gashåndtaget
2. Slå tændingskontakten ned på stop "0". Se Fig. 11



Hold afstand til kæden, da den vil begynde at køre, når saven startes. Start kun saven, når den ligger på et fast underlag - aldrig i hånden!

Kædebremse

Sikkerheden ved arbejde med motorkædesave beror på, at savens sikkerhedsudstyr er i orden. Inden man bruger saven, er det vigtigt, at savens bremse er rengjort, at kæden er eftersat og fileet, og at kædebremsens funktion er kontrolleret.

Kædebremsen skal kunne udløses ved et let tryk fremad på parerhåndtaget. Se Fig. 12. Man afprøver funktionen med motoren startet og fuld gas. Savkæden skal standse øjeblikkelig, når man har trykket på parerbøjlen.

Man skal rengøre bremsen og eventuelt udskifte sliddele, hvis der er fejl ved kædebremsen.

Automatisk kædesmøring

Kædesaven er udstyret med et automatisk smøresystem, der sikrer at kæden altid er smurt optimalt. Det er dog en forudsætning, at der altid er kædeolie på maskinen.

Efter motoren er startet, gives halv gas. Tjek at kædeolie sprøjtes ud som vist på billedet (Fig. 13) Oliemængden kan også justeres manuelt (Fig. 14)

Texas anbefaler Alco kædeolie type SAE 30.



Tjek altid at maskinen er påfyldt med kædeolie inden start. Kørsel uden kædeolie kan medføre skade på saven.

Justering af karburator

Karburatoren er fra fabrikkens side indstillet, men kan kræve finjustering.

Justering af karburatoren skal altid udføres med monteret og velsmurt sværd og kæde, rent luft- og brændstoffilter og korrekt brændstof mix:

1. Stop motoren
2. Tilspænd L (1) og H (2) skrueerne helt med uret (Fig. 15)
3. Løsne dem herefter følgende omgange mod uret: L skrue = 1¼ omgang
H skrue = 1¾ omgang

De anbefales kun at lade værksted justere dette!

4. Start motoren, og lad den varme op ved halv gas. Lad den herefter køre uden at give gas.
5. Drej L skruen langsomt med uret og find positionen med max omdrejninger. Drej herefter skruen ¼ omgang tilbage mod uret.
6. Tilspænd tomgangsskruen T (3) med uret, indtil kæden begynder at bevæge sig. Herefter løsnes skruen langsom, indtil kæden standser.
7. Udfør en test savning, og juster H skruen til bedste ydelse (ikke højeste omdrejninger).

Hvis tvivl, lad altid et serviceværksted udføre justeringer af motoren!

Brændstoffilter

1. Fjern brændstoftankens dæksel.
2. Dræn al brændstof fra tanken.
3. Form en krog ud af et stykke ståltråd.
4. Grib fat i brændstoffilteret (Fig. 16) i tanken med krogen.
5. Rens filteret i benzin eller udskift hvis nødvendigt.
6. Indsæt filter / slange i tanken igen, vær opmærksom på, at det kommer rigtig på plads i bunden af tanken.
7. Fyld brændstof på igen.



Brug aldrig maskinen uden brændstoffilter. Det kan skade maskinens indre dele og forkorte motorens levetid.

Luftindtag

Det er vigtigt at luftindtaget ved startsnoren og cylinderens køleribber fri for ophobning af savsmuld. Rengør dem, så snart de viser tegn på opsamling af savsmuld og skidt. Ansamlinger forringer motorens køling og kan medføre beskadigelse af motoren såvel som andre vigtige dele (tændspole, oliepumpe mv.) pga. overophedning.

Olietank filter

Renses på samme måde som brændstoffilteret. Rens også for skidt inde i tanken, hvor det er muligt. Se Fig. 17.

Luftfilter

For korrekt ydelse og holdbarhed bør luftfilteret holdes rent for savsmuld, støv og skidt.

1. Løsn og fjern topdækslet (1). Se Fig. 18
2. Tag luftfilteret ud og bank det forsigtigt mod en hård flade, for at få støvet ud. Hvis det er meget beskidt, kan luftfilteret skilles af i 2 dele (Fig. 19). Børst herefter delene med en blød børste.
3. Filter og topdæksel monteres igen. Vær opmærksom på at filter og dæksel slutter tæt.

Luftfilteret skal renses for hver 5. time, dog oftere, når du arbejder i støvede områder.

Tændrør

Tændrøret er placeret inde under luftfilteret. Tændrøret skal holdes rent for at virke optimalt.

Tjek tændrøret på følgende måde.

1. Sæt maskinens tændingskontakt på "stop".
 2. Tag tændrørshætten af tændrøret.
 3. Børst snavs og savsmuld væk omkring tændrøret.
 4. Skru det ud med en tændrørsnøgle.
 5. Tjek, rens eller udskift hvis nødvendigt.
 6. Monter tændrøret sikkert og placer tændrørshætten på tændrøret igen.
- Varenummer for nyt tændrør: 10011003

Vedligeholdelse af sværd og kæde

1. Tøm al brændstof af tanken i en dunk, der er godkendt til benzin.
2. Start maskine og lad den køre til alt brændstof er brugt.
3. Lad maskinen køle af
4. Skru tændrøret af
5. Hæld 1 teskefuld 2-takts olie itændrørshullet.
6. Træk roligt i startsnoret 2-3 gange, dermed bliver olien fordelt i motoren.

Opbevaring

1. Skur tændrøret forsvarligt og sæt tændrørshætten fast igen.
2. Opbevar motoren et tørt sted
3. Overhold alle sikkerhedsforskrifter vedr. sikker opbevaring og håndtering af benzin.

Tekniske specifikationer

Model	TS 4518
Slagvolumen	45 cc
Effekt	1,8 kW (8500 omdr./min.)
Tænding	Elektronisk
Brændstof	Olieblandet 40:1 (2,5%): Blyfri okt 95 og 2-takt olie

Tank (brændstof)	500 ml
Tank (kædeolie)	240 ml
Kædesmøring	Kædeolie SAE 30
Anti-vibration	Ja
Tørvægt	6,8 kg
Sværdlængde	18" / 45 cm
Næsehjul	7 tænder
Sværd type	Oregon Pro-Am .325"
Kæde type	Oregon 0.325 (v-nr. 40-213)
Kædebremse	Ja
Håndskærm	Ja
Anslagsklo	Ja
Kædefanger	Ja
Støjniveau	113 dB(A)
Vibrationer	Front håndtag: 5.650 m/s ² Bag håndtag: 6.027 m/s ² K = 1.5 m/s ²

Smørehul (Fig. 21). Afmonter sværd og kontroller om Smørehullet (1) er stoppet med savsmuld eller snavs. Smør med olie/fedt.

Sværd (Fig. 22). Rens næsehjul og løbegang for snavs. Vend evt. sværdet for at fordele sliddet. Et slidt sværd kan være farligt at anvende, og bør derfor udskiftes.

Kæde (Fig 23-24). Kæden bør files jævnlige for at opnå det bedste resultat.

1. Sørg for at sværdet er spændt godt fast.
2. Brug en 4,8 mm (3/16") fil.
3. Fil alle tænderne med 3-4 strøg, så de er ens, som vist på tegningen.
4. Det er nødvendigt jævnlige at efterse højden af tænderne, hvis de er for høje, bør de files ned med en fladfil (medfølger ej).

Vedligeholdelsesintervaller

Del	Handling	Efter
Skruer / Bolte	Tjek / Stram	Hvert brug
Luftfilter	Rens / Udskift	Hver 10. time
Brændstoffilter	Udskift	Hver 20. time
Sværd / Drivhjul	Rens	Hver brug
Tændrør	Rens / Juster / Udskift	Hver 20. time
Brændstofslange	Tjek	Hver 20. time
		Hvis nødvendigt
Kædebremse	Tjek	Hvert brug
		Hvis nødvendigt

Reklameringsretten og generelle betingelser

Reklameringsperioden regnes fra købsdatoen og er gældende i 3 år for private i Danmark, 2 år i andre lande i EU. Maskiner solgt til erhvervsbenyttelse har 1 års garanti.

Reklamationen dækker mangelfuld udførelse dvs. fabrikationsfejl eller materiale- og funktionsfejl.

Forbehold og krav

Normal slitage og udskiftning af sliddele er **IKKE**

omfattet af reklamationsretten.

Sliddele, hvor der **IKKE** garanteres for holdbarheden over 12 måneder:

- Sværd
- Savkæde
- Kontakter
- Membraner/pakninger
- Tændrør
- Motorvæsker (olie, benzin, fedt)
- Kædeolie
- Startsnor
- Filtre

Hvis du starter motoren uden påfyldning af korrekt olieblandet benzin, vil denne blive beskadiget og vil ikke kunne repareres og derfor ikke være dækket af garantien.

Reklamationsretten omfatter IKKE fejl eller mangler opstået som følge af:

- Manglende service og vedligeholdelse
- Konstruktionsmæssige ændringer

- At maskinen har været udsat for ydre påvirkning
- Lakskader, skader på skjold, styr, paneler m.m.
- At maskinen er blevet misligholdt eller overbelastet
- At der er anvendt andre olie-, brændstof-, fedt- eller væsketyper end anbefalet i denne vejledning
- Dårlig eller beskidt brændstof, forurening af brændstofsyste­met
- Montering/anvendelse af uoriginale reservedele
- Andre forhold, som Texas A/S er uden ansvar for

Hvorvidt en sag er en garantisag eller ej, afgøres i hvert tilfælde af et autoriseret serviceværksted. Din købskvittering er gældende som garantibevis, hvorfor den altid bør gemmes.

Husk: Ved anmodning om garanti reparation, skal modelnummer, årgang og serienummer altid oplyses. Det kan findes på CE-mærket som sidder på produktet.

**TEXAS forbeholder sig ret til ændringer og tager forbehold for evt. trykfejl*

Problemløsning

PROBLEM	ÅRSAG	LØSNING
Starter, men vil ikke køre. Starter ikke	Forkert startprocedure.	Følg instruktionerne i denne vejledning
	Manglende gas	Forsøg at aktivere gasgrebet med foden, når der trækkes i startsnoren
	Forkert karburatorjustering.	Juster karburator. Kontakt et service værksted.
	Defekt tændrør.	Rens eller udskift tændrør
	Brændstoffilter stoppet.	Rens eller udskift brændstoffilter
Motoren starter, men maskinen har intet kraftoverskud	Forkert chokerposition	Sæt choker på KØR
	Snavset gnistfang	Rens gnistfang. Kontakt et service værksted.
	Snavset luftfilter	Rens luftfilter
	Forkert karburatorjustering.	Juster karburator. Kontakt et service værksted.
Kører uregelmæssigt	Forkert / snavset tændrør.	Udskift eller rens tændrør.
Ryger meget	Forkert karburatorjustering.	Juster karburator. Kontakt et service værksted.
	Forkert brændstofblanding.	Brug den foreskrevne 2-takts blanding.

Warning symbols



Warning! Hazard. Incorrect use of the machine may be hazardous to the operator and others.



Read the user manual thoroughly before using the machine.



Use ear defenders, safety goggles and a safety helmet.



Use safety gloves.



Use safety shoes and safety pants with cut-retardant material (cut-retardant padding).



Kickback hazard!
Kickback is a fast and uncontrollable movement of the chainsaw in the direction of the user.



When using the power chainsaw, hold it securely with both hands to ensure control of the machine and reduce the risk of kickback.



Never operate the power chainsaw with one hand!



Avoid working in rainy weather or on wet surfaces, since this increases the risk of accidents.

Table of content

Illustrations	2
Warning symbols	13
Safety instructions	14
Preparation	14
Operation	14
Petrol safety	15
Maintenance and storage	15
Identification of parts	15
Symbols on the machine	16
Fitting the guide bar and chain	16
Prior to start - Fuel and chain oil	16
Start/Stop	17
Chain brake	17
Automatic chain lubrication	17
Adjusting the carburettor	17
Fuel filter	17
Air inlet	17
Oil tank filter	18
Air filter	18
Spark plug	18
Guide bar and chain maintenance	18
Storage	18
Technical specifications	18
Maintenance schedules	18
Warranty and general terms and conditions	18
Troubleshooting	19
CE Declaration of Conformity	27

Safety instructions

Congratulations with the purchase of your new power chainsaw. Please read this user manual thoroughly, especially the safety-related warnings marked with the symbol:



Registering the product / spare parts

Register your product online at My Texas. To find My Texas, visit www.texas.dk. Once you have registered, Texas can provide even better service.

Once you have registered your product, Texas ensures that all of the relevant information related to the product is available. In addition, Texas may contact you with relevant information relating to your product.

On our website www.texas.dk. You will receive faster service if you find the parts numbers first. Purchase spare parts online at www.texas.dk or contact your nearest dealer. Visit www.texas.dk to find your nearest dealer.

Preparation

- ⚠ Read the user manual thoroughly. Ensure that you become familiar with the different control functions, settings and handles on the equipment.
- ⚠ When working with power chainsaws, the saw's safety equipment must always be in full working condition. Before using the saw, it is important that the saw's brake is cleaned, the chain is inspected and filed, and that the chain brake's function is checked.
- ⚠ Find out how you stop the machine and check that you know how the chain brake works.
- ⚠ The power chainsaw is equipped with a chain brake. The chain brake must engage if there is light forward pressure on the chain brake handle. Test the function with the engine started and running at full throttle.

The chainsaw will stop immediately when you have pressed on the chain brake handle.

- ⚠ The chain brake is fitted with anti-kickback, which protects against rapid upward movement of the guide bar. This can occur when the guide bar point encounters foreign bodies. It is therefore important that you know that the chain brake is functioning correctly.
- ⚠ The chain brake must be cleaned and if there is a fault with the chain brake, any worn parts must be replaced.
- ⚠ Adults who have not read this user manual and children must never be allowed to use the machine. NB: There may be local regulations limiting the age of the machine operator.
- ⚠ If you are unwell or have consumed alcohol or medicine you should not operate the machine.
- ⚠ Always inspect the machine before use. Check that there are no worn or broken parts.
- ⚠ The operator is responsible for other people's safety. Never use the machine in the vicinity of children or animals. The operator will be held liable for any accidents or if other people or their property are exposed to danger.
- ⚠ Avoid re-fuelling indoors or when the engine is running.
- ⚠ Spilled petrol is highly flammable. Never re-fuel while the engine is still warm.
- ⚠ Wipe up spilled petrol before starting the engine. Petrol can lead to a fire or explosion!
- ⚠ The wearing of boots/shoes with non-slip soles and steel toe caps, safety gloves, safety pants with cut-retardant material, safety helmet with visor and ear defenders is mandatory. Avoid wearing loose-fitting clothing.
- ⚠ Before starting the chainsaw, ensure that the chain is not in contact with anything.
- ⚠ Check the chainsaw for wear, loose fitting or broken parts. Ensure that bolts and nuts are tightened. The machine should only be used when it is in the correct and safe operating condition.
- ⚠ Make sure that the chain always stationary when the engine is in idle running.
- ⚠ Ensure that the handles are clean and that there are no oil or petrol remnants.
- ⚠ Do not start the chainsaw without the bar and chain fitted, otherwise the engine may run at a higher rpm than the clutch and chain brake are designed for. This could damage the machine and cause personal injury to the user.

Operation

- ⚠ Always start the machine in the work zone.
- ⚠ Never leave the work zone when operating the machine. Should it be necessary to leave the work zone, switch off the engine first before leaving the zone.
- ⚠ When transporting the machine, always have the guide bar inside the guide bar sheath.

- ⚠ Be careful not to burn your fingers on the hot exhaust.
- ⚠ Immediately stop the engine if there is contact with foreign bodies, remove the spark plug terminal and carefully inspect the machine for damage. Repair any damage before continuing.
- ⚠ If the machine starts to vibrate abnormally, stop the engine and immediately find the cause of the vibration. Vibrations are normally signs of damage.
- ⚠ Always switch off the engine and check that all of the moving parts have stopped completely before carrying out repairs, adjustments or servicing.
- ⚠ Never allow anyone to come near the machine. Ensure that the machine is operated in daylight or in areas where there is full visibility.
- ⚠ Ensure that there is good footing and keep a good grip of the handles. Walk. Never run with the machine.
- ⚠ Hold onto the handle of the chainsaw using both hands and with your thumb under the front bar. Keep it close to you, so that you are in control at all times.
- ⚠ Let the engine body lie against the tree, while you saw. Avoid sawing using the guide bar tip and ensure that the guide bar tip will not hit anything while you saw.
- ⚠ Never attempt to make adjustments when the engine is running.
- ⚠ Never operate the machine indoors or in areas with poor ventilation. The exhaust from the engine contains carbon monoxide. Failure to observe this may result in permanent injury or death.
- ⚠ Wear a safety helmet with visor and ear defenders.
- ⚠ Wear pants with cut-retardant material, safety shoes and gloves.
- ⚠ Keep people, children and animals at least 15 m away from your position.
- ⚠ Tie up long hair up to ensure that it does not come into contact with the machine.
- ⚠ Never work in poor lighting conditions.
- ⚠ Ensure you have a good footing and balance. Do not reach out too far.
- ⚠ Do not touch the engine. It becomes hot when running. Always stop the engine and remove the spark plug terminal before carrying out any adjustments or repairs.
- ⚠ Ensure that the chainsaw is correctly fitted and securely tightened, otherwise it can lead to a dangerous situation.
- ⚠ Exercise extra caution when sawing bushes and small trees. Small branches can become snagged in the chain and wind towards you or cause you to lose balance.
- ⚠ Work only with tree felling if you are specially trained to do that.
- ⚠ Due to vibrations, long-term use can lead to white fingers. If your arms, hands or fingers grow tired – or if there are visible signs of white fingers, stop the machine immediately and take a long break so that you become fully rested. To avoid white fingers, you should not operate the machine for more than 1.5 hours a day.
- ⚠ Follow the instructions for filing and maintenance in this user manual.

Petrol safety

- ⚠ Exercise extreme caution when in contact with petrol. Petrol is highly flammable and its fumes are explosive.
- ⚠ Serious personal injury can result if you spill petrol onto your clothes or person. Rinse skin immediately and change clothes immediately!
- ⚠ Use only an approved petrol canister. Never use a soft drink bottle or similar!
- ⚠ Extinguish all cigarettes, cigars, pipes and any other source of ignition. Never re-fuel the machine indoors. Ensure the motor has cooled down before refueling. Avoid filling the tank more than 1 cm below the filler's base, so that there is room for the fuel to expand.
- ⚠ Ensure that the petrol cap is securely attached after filling the tank.
- ⚠ Never use the lock function on the petrol dispenser when filling the tank.
- ⚠ Never smoke when filling the tank.
- ⚠ Never fill the tank inside a building or where petrol fumes can come into contact with sources of ignition.
- ⚠ Keep the petrol and engine away from appliances, flames, outdoor barbecues, electrical appliances, machinery, etc.
- ⚠ Only ever empty the petrol tank outdoors. Petrol is highly flammable and its fumes are explosive.

Maintenance and storage

- Stop the engine when carrying out maintenance work and cleaning or when replacing a tool or when transporting by any other means than own power.
- ⚠ The engine must have cooled down completely before storing indoors or under a canopy.
- ⚠ If the machine has not been used for a period of time, refer to the instructions in this user manual.
- ⚠ Maintain or replace safety and instruction labels, as required.
- ⚠ Any repairs that are not described in this user manual, may only be carried out by specially trained personnel at an authorised service centre. Using incorrect tools can destroy your chainsaw.
- ⚠ Use only original spare parts or accessories. If non-original spare parts or accessories are used, the warranty is void.
- ⚠ Check that the machine lies securely during transport on a trailer, etc.









Identification of parts

See Fig. 1 and illustration:

1. Rear handle/grip
2. Safety button
3. Throttle
4. Ignition start/stop switch
5. Choke
6. Finger screw
7. Top cover (for air filter and spark plug)
8. Air filter
9. Spark plug
10. Front handle/grip
11. Chain brake trigger handle
12. Guide bar
13. Saw chain
14. Lubrication hole for nose wheel
15. Nose wheel
16. Securing nut
17. Plastic guard

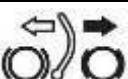
18. Base plate
19. Lubrication hole (chain oil)
20. Threaded pins
21. Bumper spike
22. Screw for securing the plate
23. Chain tensioner
24. Harness point
25. Chain oil cover
26. Cooling fin
27. Starter handle
28. Fuel cap
29. Spark plug screwdriver
30. Screwdriver
31. Round file
32. Mixing container
33. Guide bar sheath
34. Primer bulb

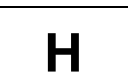
Symbols on the machine

	Tank cover for fuel (oil mixed with petrol)
	Tank cover for chain oil
	Ignition start/stop switch: Position up: Start Position down: Engine stops
	Choke button: Pull the button out to apply choke
	Chain brake: The white arrow shows the direction of the chain brake handle when it is deactivated.
	Adjusting chain oil amount: MAX = Increases, MIN = Reduces
	Idle screw (may only be set by service centre)
	Full throttle screw (may only be set by service centre)
	Idle screw

Fitting guide bar and chain

1. Pull the chain brake handle back towards the machine, so that the brake is not activated.
2. Loosen the nuts and remove the plastic screen. See Fig. 2 (3).
3. Place the guide bar on the threaded pins See Fig. 2 (1) and push it against the drive wheel.
4. Put the chain around the drive wheel with the teeth pointing forwards (towards the tip of the guide bar). See Fig. 3. Place the chain's drive link, so that it is in engaged correctly with the drive wheel's teeth.
5. Ensure that the chain sits precisely on the guide bar.
6. Re-fit the plastic screen See Fig. 2 (3). Ensure that the chain-tensioning pin sits correctly in the guide bar's hole.
7. Before tightening the nut, tighten the chain using the chain tensioner, until it fits precisely. See Fig. 4 (1)

(2) = loosening the chain

(3) = tightening the chain

The chain must be tightened enough so that you can just lift a link free of the track on the guide bar.



Chain saws have very sharp teeth. Therefore, always use protective gloves when you fit/remove/adjust the chain.

NB: A new chain may stretch in length to begin with. Ensure therefore that you regularly inspect and tighten it, otherwise a loose chain may jump off or lead to wear on both the chain itself and on the guide bar.

Prior to start - Fuel and chain oil

- This product is equipped with a 2-stroke engine, which requires 2-stroke engine oil with added petrol.
- Always use lead-free petrol (minimum octane 95).
- Never use ready-mixed petrol/oil from petrol stations, which are designed for use in scooters, motorcycles, etc.
- Always follow the oil supplier's instructions regarding the mix percentage (see the back of container).
- Use a clean and approved petrol container to mix the petrol and oil in.
- Use an approved 2-stroke oil for air-cooled engines, power saws, trimmers and similar. (Do not use hitch engine oil or lubrication oil for cars). Mix in small amounts.
- Texas recommends Alco Multi-Mix universal 2-stroke oil - Art. no. 90406520 (0.1 l) / 90406521 (1 l) mixed in ratio 2.5% (40:1). This corresponds to 0.1 l 2-stroke oil mixed with 4 l petrol. If another oil is used, the ratio should be 4%. However, always follow the manufacturer's instructions on the back of the container.
- Mix oil and petrol thoroughly and shake the container each time before filling (Fig. 5)
- NEVER use a petrol mix that is more than 90 days old, otherwise the engine can have start problems. Never store the same petrol mix in the tank for more than 30 days.

In case of long-term storage, always empty the tank.

Petrol filling – Smoking prohibited!

1. Slowly unscrew the petrol cap and place on a clean surface.
2. Carefully pour the oil mix into the tank. Avoid spilling.
3. Immediately screw the cap back on, and secure it by hand.
4. Wipe up any spilled fuel.

NB: Always switch off the engine before adding fuel, never pour fuel on a machine that is running or if it has a hot engine. Before starting the machine, ensure that you are at least 3 m away from the location where you added the fuel. Wait for a minimum of two minutes before adding fuel.

Adding fuel (smoking is prohibited)

- ⚠ Always mix and store fuel in containers that are approved for that purpose.
- ⚠ Only mix fuel outdoors in a location where there is no risk of naked flames or sparks.
- ⚠ Select a bare location, switch off the engine and let it cool for at least two minutes before adding fuel.
- ⚠ Loosen the fuel cap slowly to allow

pressure to escape and avoid fuel flowing onto the cap.

- ⚠ Wipe up any spilled fuel from the chainsaw. Before starting the machine, ensure that you are at least 3 m away from the location where you added the fuel.

Chain oil

Always use chain oil to lubricate the guide bar and chain. Texas recommends Alco chain oil.

Start/stop

How to start a cold engine

1. Add chain oil (1) and fuel (2). See Fig. 6.
2. Place the power chainsaw on a level and solid surface.
3. Ensure that the chain brake is not triggered (pull the chain brake handle back).
4. Put the start/stop switch (3) in the up position. See Fig. 7.
5. Press the primer bulb 6-10 times, to pump petrol into the carburetor.
6. Pull the choke (4) all the way out. See Fig. 8.
7. While holding the saw securely on the ground, with the foot inside the rear handle (let the foot activate the throttle at the same time), pull the starter handle a couple of times using your right hand, until the first ignition attempts are heard. See Fig. 9.
8. Push the choke all the way in.
9. Pull the starter cord again until the engine starts.
10. After 30 seconds, activate the safety button (6) and press the throttle (5) in and increase the engine rpm. See Fig. 10.
11. Repeat points 5-8 if the engine did not start.

How to start a warm engine

1. Leave the choke all the way in.
2. Pull the starter cord until the engine starts.
3. After 6-7 seconds, activate the safety button and press the throttle in to increase the engine rpm.

How to stop the engine

1. Release the throttle.
2. Switch the ignition switch to "STOP". See Fig. 11.



Keep your distance from the chain, because it will begin to operate when the saw starts. Only start the saw when it is lying on a stable surface. Never start it in the hand!

Chain brake

When working with power chainsaws, the saw's safety equipment must always be in full working condition. Before using the saw, it is important that the saw's brake is cleaned, the chain is inspected and filed, and that the chain brake's function is checked.

The chain brake must engage if there is light forward pressure on the chain brake handle. See Fig 12. Test the function with the engine started and running at full throttle. The chainsaw will stop immediately when you have pressed on the chain brake handle.

The chain brake must be cleaned and if there is a fault with the chain brake, any worn parts must be replaced.

Automatic chain lubrication

The chainsaw is equipped with an automatic lubrication system, which ensures the chain is always lubricated optimally. However, the systems depend on there always being chain oil in the machine.

After the engine has started, apply half throttle. Check that the chain oil sprays out as shown in the image (Fig. 13). The amount of oil can be manually adjusted (Fig.14)

Texas recommends Alco chain oil type SAE 30.



Always check the machine is full with chain oil before starting. Operation without chain oil may lead to damage to the saw.

Adjusting the carburetor

The carburetor is factory-set but may require a fine adjustment.

When adjusting the carburetor, a well-lubricated guide bar and chain must always be fitted, as well as clean air and fuel filters and use the correct fuel mix.

1. Stopping the engine
2. Tighten the screws L (1) and H (2) completely clockwise (Fig. 15).
3. Loosen the following by turning anticlockwise:
L screw = 1¼ turn
H screw = 1¾ turn
It is recommended that this is only carried out at a service center!
4. Start the engine and allow it to warm up at half throttle. Next, let it run without throttling.
5. Slowly turn the L screw clockwise and find the position with the max. rpm. Next, turn the screw a ¼ turn anticlockwise.
6. Tighten the idle speed screw T (3) clockwise, until the chain starts to move. Next, loosen the screw slowly, until the chain stops.
7. Carry out a test sawing, and adjust the H screw to get the best performance (not highest rpm).

If in doubt, let a service center carry out the adjustment of the engine!

Fuel filter

1. Remove the fuel tank's cap.
2. Drain all of the fuel from the tank.
3. Form a hook from a piece of steel wire.
4. Grip the fuel filter (Fig. 16) in the tank using a hook.
5. Clean the filter in petrol or replace if necessary.
6. Re-insert filter/hose in the tank, ensure that they are positioned correctly again at the bottom of the tank.
7. Add fuel again.



Never use the machine without a fuel filter. Otherwise this may damage the machine's inner parts and shorten the lifetime of the machine.

Air intake

It is important that the air intake at the start cord and the cylinder's cooling fin is free of any build-up of sawdust. Clean them as soon as there are any signs of dirt and sawdust building up. Accumulations will degrade the engine's performance and may lead to damage of the engine as well as other important parts (ignition coil, oil pump, etc.) because of overheating.

Oil tank filter

Clean the same way as for the fuel filter. Also clean off any dirt in the tank, where possible. See Fig. 17.

Air filter

For the correct performance and durability, the air filter should be kept free of sawdust and dirt.

1. Loosen and remove the top cover (1). See Fig 18.
2. Remove the air filter and tap carefully against a hard surface to remove the dust. If the air filter is very soiled, it can be separated into two parts (Fig. 19). Next, clean with a soft brush.
3. Re-fit the filter and top cover again. Ensure that the filter and cover close tightly.

Spark plug

The spark plug is positioned underneath the air filter. The spark plug should be kept clean so that it functions optimally.

Check the spark plug by:

1. Set the machine's ignition switch to "stop".
 2. Remove the spark plug terminal from the spark plug.
 3. Brush off dirt from around the spark plug.
 4. Unscrew it using the spark plug screwdriver.
 5. Check, clean and replace if necessary.
 6. Fit the spark plug securely and reconnect the spark plug terminal to the spark plug.
- Product no. for a new spark plug: 10011003

Guide bar and chain maintenance

1. Empty all of the fuel in the tank into a container that is approved to hold petrol.
2. Start the machine and let it operate until all of the fuel is used up.
3. Let the machine cool down.
4. Unscrew the spark plug.
5. Insert 1 spoonful of 2-stroke oil into the spark plug hole.
6. Slowly pull the starter cord 2–3 times to ensure the oil is distributed in the engine.

Storage

1. Screw on the spark plug securely and reconnect the spark plug terminal.
2. Store the engine in a dry place.
3. Comply with all safety instructions regarding the safe storage and handling of petrol.

Technical specifications

Model	TS 4518
Cubic capacity	45 cc
Power	1.8 kW (8500 rpm)
Ignition	Electronic
Fuel	Oil mix 40:1 (2.5 %): Lead-free 95 octane and 2-stroke

Tank (fuel)	500 ml
Tank (chain oil)	240 ml
Chain lubrication	Chain oil SAE 30
Anti-vibration	Yes
Dry weight	6.8 kg
Guide bar length	18"/45 cm
Nose wheel	7 teeth
Guide bar type	Oregon Pro-Am .325"
Chain type	Oregon 0.325 (v-no. 40-213)
Chain brake	Yes
Hand screen	Yes
Bumper spike	Yes
Chain catch	Yes
Level of noise	113 dB(A)
Vibrations K = 1.5 m/s ²	Front handle: 5.650 m/s ² Rear handle: 6.027 m/s ²

Lubrication hole (Fig. 21). Remove the guide bar and check that the lubrication hole (1) is not blocked with sawdust or dirt. Lubricate with oil/grease.

Guide bar (Fig. 22). Clean the nose wheel and chain groove of any dirt. If required, turn the guide bar over to evenly share wear. A worn guide bar can be hazardous to use and should therefore be replaced.

Chain (Fig 23-24). The chain should be filed regularly to ensure the best result.

1. Ensure that the guide bar is securely attached.
2. Use a 4.8 mm (3/16") file.
3. File all of the teeth with 3–4 strokes, so that they are uniform, as shown in the illustration.
4. The height of the teeth must be checked regularly, and if they are too high, they must be filed down using a flat file (not supplied).

Maintenance schedules

Part	Action	After
Screws/bolts	Check/tighten	Each time used
Air filter	Clean/Replace	Every 10 hours
Fuel filter	Replace	Every 20 hours
Guide bar/Drive wheel	Clean	Each time used
Spark plug	Clean/Adjust/Replace	Every 20 hours
Fuel hose	Check	Every 20 hours
		If necessary
Chain brake	Check	Each time used
		If necessary

Warranty and general terms and conditions

The warranty period begins from the date of purchase and is valid for three years for private users in Denmark, and two years in other EU countries. Machines sold for commercial use have a one-year warranty.

The warranty covers substandard performance, i.e. manufacturing defects or material or functional defects.

Qualifications and requirements

Normal wear and the replacement of wearing parts are **NOT** covered by the warranty.

Wearing parts whose durability is **NOT** guaranteed to last more than 12 months:

- Guide bar
- Saw chain
- Diaphragms/gaskets
- Spark plug
- Engine liquids (oil, petrol, grease)
- Chain oil
- Start cord
- Filters

If you start the engine without having filled it with the correct oil and petrol mix, it will damage the engine and will be not be repairable and therefore not covered by the warranty.

The warranty does NOT cover defects or faults caused by the following:

- Lack of service and maintenance
- Design changes

- The machine has been exposed to external effects
- Damage to the paint, damage to the guard, handlebar, panels, etc.
- The machine has been misused or overloaded
- Oil, fuel or liquid types have been which are not those recommended in this user manual
- Substandard or dirty fuel, contamination of the fuel system
- Fitting/use of non-original spare parts
- Other conditions, for which Texas A/S is not liable for

At all times, only an authorized service center may determine whether a case is a warranty case or not.

Your purchase receipt is your proof of warranty. Therefore, it must never be discarded.

Remember: When making a request for a warranty repair, always provide the model number, year and serial number. This can be found on the CE mark, which is on the product.

**TEXAS reserves the right to make changes and are not responsible for any printing errors.*

Troubleshooting

PROBLEM	CAUSE	SOLUTION
Starts, but will not operate. Does not start.	Wrong start procedure.	Follow the instructions in this manual.
	No throttle	Attempt to activate the throttle grip with the foot, while pulling on the start cord.
	Carburetor adjusted incorrectly.	Adjust the carburetor. Contact a service center.
	Defective spark plug.	Clean or replace the spark plug.
	Fuel filter blocked.	Clean or replace the fuel filter.
The engine starts, but the machine has no power capacity.	Wrong choke position.	Put the choke to run.
	Dirty spark arrester.	Clean spark arrester. Contact a service center.
	Dirty air filter.	Clean air filter.
	Carburetor adjusted incorrectly.	Adjust the carburetor. Contact a service center.
Operates irregularly.	Wrong/dirty spark plug.	Clean or replace spark plug.
Makes a lot of smoke.	Carburetor adjusted incorrectly.	Adjust the carburetor. Contact a service center.
	Incorrect fuel mix.	Use the prescribed 2-stroke mix.

Warnsymbole



Warnung! Gefahr. Bei unsachgemäßer Verwendung der Maschine besteht Gefahr für den Bediener und umstehende Personen.



Vor der Verwendung der Maschine Bedienungsanleitung gründlich lesen.



Kapselgehörschutz („Micky Maus“), Schutzbrille und Schutzhelm tragen.



Schutzhandschuhe tragen.



Sicherheitsschuhe und Schnittschutzhosen tragen.



Rückschlaggefahr!
Ein Rückschlag ist eine nicht kontrollierbare, schnelle Bewegung der Motorsäge hin zum Bediener.



Die Motorsäge während des Betriebs mit beiden Händen festhalten. Dies gewährleistet eine ausreichende Kontrolle der Maschine und verhindert Rückschläge.



Die Motorsäge niemals mit nur einer Hand halten.



Nach Möglichkeit nicht bei Regen oder auf nassen Oberflächen arbeiten. Es besteht erhöhte Unfallgefahr.

Inhaltsverzeichnis

Abbildungen	2
Warnsymbole	20
Sicherheitshinweise.....	21
Vorbereitung.....	21
Betrieb.....	21
Umgang mit Benzin.....	22
Wartung und Lagerung.....	22
Zuordnung der Teile.....	22
Symbole auf der Maschine.....	23
Montage der Führungsschiene und Kette	23
Vor dem Start – Kraftstoff und Kettenöl.....	23
Starten/Stoppen	24
Kettenbremse.....	24
Automatische Kettenschmierung.....	24
Vergasereinstellung.....	24
Kraftstofffilter	24
Luft einlass	24
Ölfilter.....	25
Luftfilter	25
Zündkerze	25
Wartung von Führungsschiene und Kette	25
Lagerung	25
Technische Daten	25
Wartungsplan.....	25
Garantie und allgemeine Geschäftsbedingungen	25
Fehlerbehebung	26
EG-Konformitätserklärung DE.....	27

Sicherheitshinweise

Herzlichen Glückwunsch zum Kauf Ihrer neuen Motorsäge. Bitte lesen Sie diese Bedienungsanleitung sorgfältig durch, besonders die Sicherheitshinweise mit folgendem Symbol:



Registrierung des Produkts / Ersatzteile

Registrieren Sie Ihr Produkt online bei My Texas. My Texas finden Sie auf **www.texas.dk**. Nach der Registrierung kann Ihnen Texas einen noch besseren Service bieten.

Wenn Sie Ihr Produkt registrieren, stellt Ihnen Texas alle für das Produkt erhältlichen Informationen bereit. Darüber hinaus kann Texas Sie in Bezug auf wichtige Informationen zu Ihrem Produkt kontaktieren.

Auf unserer Website **www.texas.dk** finden Sie schnell die benötigten Teilenummern. Dadurch kann Ihnen schneller weitergeholfen werden.

Sie können Ersatzteile auch direkt online auf **www.texas.dk** kaufen oder einen Händler bei Ihnen in der Nähe kontaktieren. Auf **www.texas.dk** finden Sie einen Händler in Ihrer Nähe.

Vorbereitung

- ⚠ Lesen Sie sich die Bedienungsanleitung sorgfältig durch. Machen Sie sich mit den verschiedenen Bedienelementen, Einstellungen und Griffen gut vertraut.
- ⚠ Bei Arbeiten mit Motorsägen müssen die Sicherheitsvorrichtungen zu jeder Zeit in einem guten, betriebsbereiten Zustand sein. Vor der Verwendung der Motorsäge müssen die Kettenbremse unbedingt gereinigt, die Kette geprüft und geschärft sowie die Funktion der Kettenbremse überprüft werden.
- ⚠ Stellen Sie sicher, dass Sie wissen, wie die Maschine gestoppt wird und die Kettenbremse funktioniert.
- ⚠ Die Motorsäge ist mit einer Kettenbremse ausgerüstet. Die Kettenbremse muss bei leichten Vorwärtsdruck am vorderen Handschutz auslösen. Prüfen Sie die Funktion mit einem bei Vollgas laufendem Motor.

Die Motorsäge stoppt bei Betätigung des vorderen Handschutzes sofort.

- ⚠ Die Kettenbremse ist mit einem Rückschlagschutz ausgestattet, der gegen eine schnelle Aufwärtsbewegung der Führungsschiene schützt. Ein Rückschlag (Kickback) kann auftreten, wenn die Führungsschienspitze auf Fremdkörper trifft. Daher ist es wichtig, dass Sie wissen, ob die Kettenbremse ordnungsgemäß funktioniert.
- ⚠ Die Kettenbremse muss gereinigt werden. Bei Mängeln an der Kettenbremse müssen alle verschlissenen Teile ausgetauscht werden.
- ⚠ Personen, die diese Bedienungsanleitung nicht gelesen haben, sowie Kinder dürfen die Maschine nicht verwenden.
Hinweis: Beachten Sie eventuell geltende örtliche Bestimmungen zum Mindestalter zum Bedienen von Maschinen.
- ⚠ Bedienen Sie die Maschine nicht, wenn Sie sich unwohl fühlen oder unter dem Einfluss von Alkohol oder Medikamenten stehen.
- ⚠ Inspizieren Sie die Maschine vor jedem Gebrauch. Prüfen Sie die Maschine auf verschlissene oder beschädigte Teile.
- ⚠ Der Bediener trägt die Verantwortung für die Sicherheit anderer Personen.
Benutzen Sie die Maschine niemals in der Nähe von Kindern oder Tieren. Der Bediener ist für Unfälle oder die Gefährdung von Dritten oder deren Eigentum haftbar.
- ⚠ Tanken Sie kein Benzin in geschlossenen Räumen oder bei laufendem Motor.
- ⚠ Verschüttetes Benzin ist hochentzündlich. Tanken Sie erst nach, wenn der Motor abgekühlt ist.
- ⚠ Wischen Sie ggf. verschüttetes Benzin auf, bevor Sie den Motor starten. Es besteht Brand- oder Explosionsgefahr!
- ⚠ Es müssen Schuhe/Stiefel mit rutschfesten Sohlen und Stahlkappe, Schutzhandschuhe, Schnittschutzhosen, ein Schutzhelm mit Gesichtsschutz und ein Kapselgehörschutz getragen werden. Tragen Sie nach Möglichkeit eng anliegende Kleidung.
- ⚠ Stellen Sie vor dem Starten der Motorsäge sicher, dass die Kette keine anderen Teile berührt.
- ⚠ Prüfen Sie die Motorsäge auf verschlissene, lose Befestigungsmittel oder beschädigte Teile. Stellen Sie sicher, dass alle Schrauben und Muttern gut angezogen sind.
Die Maschine darf nur in einem ordnungsgemäßen, sicheren Betriebszustand verwendet werden.
- ⚠ Stellen Sie sicher, dass sich die Kette immer stillsteht, wenn der Motor im Leerlauf ist.
- ⚠ Stellen Sie sicher, dass die Griffe sauber sind und keine Öl- oder Benzinrückstände aufweisen.
- ⚠ Die Motorsäge darf erst nach Montage der Führungsschiene und der Kette gestartet werden, da der Motor für höhere Drehzahlen ausgelegt ist als die Kupplung und die Kettenbremse. Es besteht Verletzungsgefahr für den Bediener sowie die Gefahr von Sachschäden für die Maschine.

Betrieb

- ⚠ Starten Sie die Maschine immer erst im Arbeitsbereich.
- ⚠ Verlassen Sie während des Maschinenbetriebs zu keiner Zeit den Arbeitsbereich. Sollte ein Verlassen des Arbeitsbereichs notwendig sein, schalten Sie zuvor den Motor ab.
- ⚠ Setzen Sie für den Transport der Maschine immer den Schienenschutz auf die Führungsschiene.

- ⚠ Der Auspuff kann heiß werden. Es besteht Verbrennungsgefahr für die Finger!
- ⚠ Sollte die Maschine in Kontakt mit Fremdkörpern kommen, schalten Sie den Motor umgehend ab, entnehmen Sie den Zündkerzenstecker und prüfen Sie die Maschine sorgfältig auf Schäden. Beheben Sie alle ggf. vorhandenen Schäden, bevor Sie fortfahren.
- ⚠ Sollte die Maschine anfangen, ungewöhnlich zu vibrieren, stoppen Sie die Maschine und untersuchen Sie umgehend die Ursache. Vibrationen sind für gewöhnlich ein Anzeichen von Schäden.
- ⚠ Schalten Sie den Motor stets aus und stellen Sie sicher, dass alle beweglichen Teile zum Stillstand gekommen sind, bevor Sie Reparaturen, Einstellungen oder Wartungsarbeiten vornehmen.
- ⚠ Erlauben Sie niemandem, sich der Maschine zu nähern. Die Maschine darf nur bei Tageslicht oder in voll ausgeleuchteten Bereichen betrieben werden.
- ⚠ Achten Sie auf einen sicheren Stand und halten Sie die Griffe gut fest. Gehen Sie in normalem Tempo. Rennen Sie nicht, während Sie die Maschine in der Hand halten.
- ⚠ Halten Sie die Griffe der Motorsäge stets mit beiden Händen und mit dem Daumen unter dem Bügelgriff. Halten Sie die Maschine nah am Körper, sodass Sie stets die Kontrolle über sie haben.
- ⚠ Lehnen Sie das Motorgehäuse während des Sägens am Baum an. Vermeiden Sie das Sägen mit der Führungsschienenspitze und stellen Sie sicher, dass die Führungsschienenspitze beim Sägen nirgendwo anstößt.
- ⚠ Versuchen Sie niemals, bei laufendem Motor irgendwelche Anpassungen vorzunehmen.
- ⚠ Lassen Sie den Motor niemals in geschlossenen Räumen oder an schlecht belüfteten Orten laufen. Die Abgase des Motors enthalten Kohlenmonoxid. Wird diese Anweisung nicht beachtet, kann dies zu dauerhaften Gesundheitsschäden oder zum Tod führen.
- ⚠ Tragen Sie einen Schutzhelm mit Gesichtsschutz sowie einen Kapselgehörschutz.
- ⚠ Tragen Sie Schnittschutzhosen, Sicherheitsschuhe und Schutzhandschuhe.
- ⚠ Halten Sie andere Personen, Kinder und Tiere in einem Sicherheitsabstand von 15 m zu Ihrer Position.
- ⚠ Binden Sie lange Haare hoch, um sicherzustellen, dass diese die Maschine nicht berühren.
- ⚠ Arbeiten Sie nur bei guten Lichtverhältnissen.
- ⚠ Achten Sie auf einen sicheren Stand und gutes Gleichgewicht. Beugen Sie sich nicht zu weit vor.
- ⚠ Der Motor darf nicht berührt werden. Während des Betriebs wird er sehr heiß. Halten Sie immer den Motor an und entfernen Sie den Zündkerzenstecker, bevor Sie Einstellungen oder Reparaturen vornehmen.
- ⚠ Achten Sie darauf, dass alle Teile der Motorsäge korrekt zusammengesetzt und angezogen sind. Andernfalls können gefährliche Situationen auftreten.
- ⚠ Seien Sie beim Sägen von Büschen oder kleinen Bäumen besonders vorsichtig. Kleine Zweige können sich an der Kette verhaken und Ihnen entgegenschleudern, wodurch Sie Ihr Gleichgewicht verlieren könnten.
- ⚠ Fällen Sie Bäume nur dann, wenn Sie speziell hierfür geschult sind.
- ⚠ Aufgrund von Vibrationen kann es zu Durchblutungsstörungen der Finger kommen (Weißfingerkrankheit).
- ⚠ Halten Sie die Maschine umgehend an, sobald Arme, Hände oder Finger ermüden oder Sie weiße Finger bekommen. Legen Sie eine ausreichend lange Pause ein, um sich zu erholen.
- ⚠ Um Durchblutungsstörungen der Finger zu vermeiden, sollte die tägliche Arbeitszeit mit der Maschine je Benutzer 1,5 Stunden nicht überschreiten.
- ⚠ Befolgen Sie für das Schärfen und Warten die Anweisungen in diesem Benutzerhandbuch.

Umgang mit Benzin

Seien Sie beim Umgang mit Benzin äußerst vorsichtig. Benzin ist leicht entzündlich und Benzindämpfe sind explosiv.

- ⚠ Wenn Benzin auf Ihren Körper oder auf Ihre Kleidung gelangt, können schwere Verletzungen die Folge sein. Spülen Sie sofort Ihre Haut ab und wechseln Sie Ihre Kleidung!
- ⚠ Verwenden Sie nur zugelassene Benzinkanister. Verwenden Sie keine Getränkeflaschen oder Ähnliches!
- ⚠ Löschen Sie alle Zigaretten, Zigarren, Pfeifen und sonstigen Zündquellen. Betanken Sie die Maschine niemals in geschlossenen Räumen. Lassen Sie den Motor vor dem Betanken abkühlen. Füllen Sie den Tank nur bis zu einer Höhe von 1 cm unterhalb des Rands des Einfüllstutzens, damit sich der Kraftstoff noch ausdehnen kann.
- ⚠ Schließen Sie den Tankdeckel gut nach dem Betanken.
- ⚠ Verwenden Sie beim Tanken mit der Zapfpistole niemals die Feststellfunktion.
- ⚠ Rauchen Sie nicht beim Betanken.
- ⚠ Befüllen Sie den Tank niemals innerhalb von Gebäuden oder an Orten, an dem die Benzindämpfe in Kontakt mit Zündquellen kommen können.
- ⚠ Halten Sie Benzin und Motor von Geräten, Flammen, Grills, Elektrogeräten, Maschinen usw. fern.
- ⚠ Entleeren Sie den Kraftstofftank nur im Freien. Benzin ist leicht entzündlich und Benzindämpfe sind explosiv.

Wartung und Lagerung

- ⚠ Zur Wartung und Reinigung bzw. zum Austausch von Werkzeugen sowie beim Transport ohne eigene Motorkraft muss der Motor abgestellt werden.
- ⚠ Vor dem Lagern in geschlossenen Räumen oder unter einer Abdeckung muss der Motor vollkommen abgekühlt sein.
- ⚠ Wenn die Maschine einige Zeit lang nicht benutzt wurde, beachten Sie bitte die Anweisungen in dieser Anleitung.
- ⚠ Halten Sie die Sicherheits- und Hinweisschilder intakt oder ersetzen Sie sie nötigenfalls.
- ⚠ Alle in dieser Bedienungsanleitung beschriebenen Instandsetzungsarbeiten dürfen nur von speziell geschultem Personal in einer autorisierten Servicewerkstatt vorgenommen werden. Die Verwendung von falschen Werkzeugen kann Ihre Motorsäge zerstören.
- ⚠ Verwenden Sie nur Originalersatzteile oder -zubehör. Bei Verwendung von Nicht-Originalteilen oder -zubehör erlischt die Herstellergarantie.
- ⚠ Stellen Sie sicher, dass die Maschine beim Transport auf einem Pritschenwagen o. Ä. gut gesichert ist.

Zuordnung der Teile

Siehe Abb. 1:

1. Handgriff
2. Sicherheits-Sperrtaste
3. Gashebel
4. Start-/Stopp-Schalter
5. Choke
6. Fingerschraube
7. Abdeckhaube (für Luftfilter und Zündkerze)
8. Luftfilter
9. Zündkerze
10. Bügelgriff
11. Vorderer Handschutz (Kettenbremse)
12. Führungsschiene
13. Sägekette
14. Schmieröffnung für Umlenkstern
15. Umlenkstern
16. Befestigungsmuttern
17. Kettenschutz

18. Hinterer Handschutz
19. Schmieröffnung (Kettenöl)
20. Gewindestifte
21. Krallenanschlag
22. Blechbefestigungsschraube
23. Kettenspanner
24. Kettenrad
25. Kettenöl-Tankverschluss
26. Kühlkörper
27. Anwerfseil
28. Kraftstoff-Tankverschluss
29. Zündkerzenschlüssel
30. Schraubendreher
31. Rundfeile
32. Mischbehälter
33. Schienenschutz
34. Einspritzknopf

- (2) = Kette lösen
 (3) = Kette anziehen

Die Kette muss so straff gespannt werden, dass sich von Hand gerade noch ein Glied von der Führungsschiene anheben lässt.

⚠ Die Kettenzähne von Motorsägen sind sehr scharf. Tragen Sie daher für das Aufsetzen, Abnehmen und Einstellen der Kette stets Schutzhandschuhe.

Hinweis: Eine neue Kette kann sich anfangs noch strecken. Prüfen Sie daher regelmäßig die Kettenspannung und ziehen Sie sie bei Bedarf nach. Eine zu locker sitzende Kette kann abspringen oder zu einem erhöhten Verschleiß von Kette und Führungsschiene führen.

Vor dem Start – Kraftstoff und Kettenöl

- Dieses Produkt verfügt über einen Zweitaktmotor, für den zum Benzin Zweitaktöl hinzugefügt werden muss.
- Verwenden Sie stets unverbleites Benzin (mind. 95 Oktan).
- Verwenden Sie keine vorgemischten Benzin-Öl-Gemische von der Tankstelle. Diese sind für Mopeds, Motorräder usw. bestimmt.
- Beachten Sie beim Mischungsverhältnis stets die Anweisungen des Ölherstellers (siehe Flaschenrückseite).
- Verwenden Sie einen sauberen und zugelassenen Benzinkanister zum Mischen mit Öl.
- Verwenden Sie ein Zweitaktöl für luftgekühlte Motoren, Motorsägen, Trimmer und ähnliche Geräte (kein Öl für Außenbordmotoren oder Schmieröl für Pkw). Mischen Sie nur kleine Mengen.
- Texas empfiehlt Alco Multi-Mix Universal-Zweitaktöl – Art.-Nr. 90406520 (0,1 l) / 90406521 (1 l) mit einem Mischungsverhältnis von 2,5 % (40:1). Dies entspricht 0,1 l Zweitaktöl gemischt mit 4 l Benzin. Wird ein anderes Öl verwendet, sollte der Ölanteil 4 % betragen. Beachten Sie jedoch immer die Anweisungen des Herstellers. Diese finden Sie auf der Rückseite des Behälters.
- Mischen Sie Öl und Benzin gründlich und schütteln Sie den Behälter vor dem Betanken (Abb. 5).
- Verwenden Sie NIEMALS Benzin-Öl-Gemische, die älter als 90 Tage sind. Andernfalls kann es zu Startschwierigkeiten des Motors kommen. Belassen Sie das gleiche Benzin-Öl-Gemisch niemals länger als 30 Tage im Tank.
- Für eine längere Lagerung muss der Tank stets entleert werden.

Symbole auf der Maschine

	Kraftstoff-Tankverschluss (Öl-Benzin-Gemisch)
	Kettenöl-Tankverschluss
	Start-/Stopp-Schalter: Obere Stellung: Starten Untere Stellung: Motor stoppt
	Choke: Zum Aktivieren des Chokes Schalter herausziehen
	Kettenbremse: Der weiße Pfeil zeigt die Stellung des Handschutzes im deaktivierten Zustand an.
	Einstellen der Kettenölmenge: MAX = Steigern, MIN = Verringern
	Einstellschraube für untere Drehzahl (darf nur von Servicewerkstatt eingestellt werden)
	Einstellschraube für obere Drehzahl (darf nur von Servicewerkstatt eingestellt werden)
	Leerlauf-Einstellschraube

Montage der Führungsschiene und Kette

1. Den vorderen Handschutz zur Maschine ziehen, damit die Kettenbremse deaktiviert ist.
2. Die Muttern lösen und den Kettenschutz abnehmen. Abb. 2 (3)
3. Die Führungsschiene auf die Gewindestifte Abb. 2 (1) aufsetzen und in Richtung Kettenrad schieben.
4. Die Kette um das Kettenrad legen, wobei die Zähne nach vorne (in Richtung der Spitze der Führungsschiene) weisen müssen (siehe Abb. 3). Setzen Sie das Treibglied der Kette so ein, dass es korrekt in die Zähne des Kettenrads hineingreift.
5. Stellen Sie sicher, dass die Kette genau auf der Führungsschiene sitzt.
6. Setzen Sie den Kettenschutz Abb. 2 (3) wieder auf. Stellen Sie sicher, dass der Stift des Kettenspanners genau auf der Öffnung der Führungsschiene sitzt.
7. Spannen Sie vor dem Anziehen der Mutter zunächst die Kette mithilfe des Kettenspanners so, dass sie genau passt Abb. 4 (1)



Einfüllen von Benzin – Rauchen verboten!

1. Schrauben Sie den Kraftstoff-Tankverschluss ab und legen Sie ihn auf eine saubere Oberfläche.
2. Gießen Sie das Benzin-Öl-Gemisch vorsichtig in den Tank. Achten Sie darauf, nichts zu verschütten.
3. Schrauben Sie den Tankverschluss umgehend wieder auf und ziehen Sie ihn von Hand fest zu.
4. Wischen Sie verschütteten Kraftstoff auf.

Hinweis: Stellen Sie den Motor vor dem Nachtanken stets ab. Füllen Sie Kraftstoff niemals in eine noch laufende Maschine bzw. eine Maschine mit noch heißem Motor ein. Entfernen Sie sich vor dem Starten des Motors zunächst mit der Maschine 3 Meter von dem Ort, an dem nachgetankt wurde. Warten Sie mindestens zwei Minuten vor dem Nachtanken von Kraftstoff.

Nachtanken (Rauchen verboten)

- ⚠ Mischen und lagern Sie den Kraftstoff in Behältern, die für diesen Zweck zugelassen sind.
- ⚠ Mischen Sie Kraftstoff nur im Freien an Standorten ohne offene Flammen oder Funkenflug.

-  Suchen Sie sich eine freie Stelle, schalten Sie den Motor ab und lassen Sie ihn mindestens zwei Minuten lang abkühlen, bevor Sie Kraftstoff nachfüllen.
-  Schrauben Sie den Kraftstoff-Tankverschluss langsam auf, um den Druck abzulassen und ein Austreten von Kraftstoff unter dem Verschluss zu verhindern.
-  Wischen Sie eventuell aus der Motorsäge ausgetretenen Kraftstoff auf. Entfernen Sie sich vor dem Starten des Motors zunächst mit der Maschine 3 Meter von dem Ort, an dem nachgetankt wurde.

Kettenöl

Verwenden Sie für das Schmieren von Führungsschiene und Kette stets Kettenöl. Texas empfiehlt Alco Kettenöl.

Starten/Stoppen

Kaltstart

1. Füllen Sie Kettenöl (1) und Kraftstoff (2) ein (siehe Abb. 6).
2. Legen Sie die Motorsäge auf einer ebenen festen Oberfläche ab.
3. Stellen Sie sicher, dass die Kettenbremse nicht aktiviert ist (vorderen Handschutz nach hinten ziehen).
4. Bringen Sie den Start-/Stopp-Schalter (3) in die obere Stellung (siehe Abb. 7).
5. Drücken Sie den Einspritzknopf 6- bis 10-mal, um das Benzin in den Vergaser zu pumpen.
6. Ziehen Sie den Choke (4) ganz heraus (siehe Abb. 8).
7. Stellen Sie den Fuß in den hinteren Handschutz, um die Motorsäge fest am Boden zu halten (dabei mit dem Fuß gleichzeitig den Gashebel betätigen). Ziehen Sie mehrmals mit der rechten Hand am Anwerfseil, bis der erste Zündversuch zu hören ist (siehe Abb. 9).
8. Schieben Sie den Choke (4) ganz hinein.
9. Ziehen Sie erneut das Anwerfseil, bis der Motor startet.
10. Drücken Sie nach 30 Sekunden die Sicherheits-Sperrtaste (6) und den Gashebel (5), um die Motordrehzahl zu erhöhen (siehe Abb. 10).
11. Sollte der Motor nicht starten, wiederholen Sie die Schritte 5 bis 8.

Warmstart

1. Lassen Sie den Choke ganz eingedrückt.
2. Ziehen Sie das Anwerfseil, bis der Motor startet.
3. Drücken Sie nach 6 bis 7 Sekunden die Sicherheits-Sperrtaste und den Gashebel, um die Motordrehzahl zu erhöhen.

Stoppen des Motors

1. Lassen Sie den Gashebel los.
2. Stellen Sie den Start-/Stopp-Schalter in die Stopp-Position "0" (siehe Abb. 11).



Halten Sie sich von der Kette fern.

Diese beginnt sich zu drehen, sobald die Motorsäge startet. Starten Sie die Motorsäge nur dann, wenn sie auf einem stabilen Untergrund liegt. Starten Sie die Motorsäge niemals in der Hand!

Kettenbremse

Bei Arbeiten mit Motorsägen müssen die Sicherheitsvorrichtungen zu jeder Zeit in einem guten, betriebsbereiten Zustand sein. Vor der Verwendung der Motorsäge müssen die Kettenbremse unbedingt gereinigt, die Kette geprüft und geschärft sowie die Funktion der Kettenbremse überprüft werden.

Die Kettenbremse muss bei leichten Vorwärtsdruck am vorderen Handschutz auslösen (siehe Abb. 12). Prüfen Sie die Funktion mit einem bei Vollgas laufendem Motor. Die Motorsäge stoppt bei Betätigung des vorderen Handschutzes sofort.

Die Kettenbremse muss gereinigt werden. Bei Mängeln an der Kettenbremse müssen alle verschlissenen Teile ausgetauscht werden.

Automatische Kettenschmierung

Die Motorsäge ist mit einem automatischen Schmiersystem ausgerüstet, das für eine stets optimale Schmierung der Kette sorgt. Allerdings muss hierfür immer ausreichend Kettenöl in der Maschine vorhanden sein.

Gehen Sie nach dem Starten des Motors auf eine mittlere Drehzahl. Prüfen Sie nach, ob das Kettenöl wie dargestellt (Abb. 13) spritzt. Die Ölmenge kann von Hand eingestellt werden (siehe Abb. 14).

Texas empfiehlt Alco Kettenöl SAE 30.



Prüfen Sie vor dem Start, ob die Maschine mit Kettenöl befüllt ist. Ein Betrieb ohne Kettenöl kann die Säge beschädigen.

Vergasereinstellung

Der Vergaser ist werkseitig eingestellt. Eventuell ist jedoch eine Feinjustierung erforderlich.

Achten Sie beim Einstellen des Vergasers darauf, dass eine gut geschmierte Führungsschiene und Kette eingesetzt sind, Luft- und Kraftstofffilter sauber sind und die richtige Kraftstoffmischung verwendet wird.

1. Halten Sie den Motor an.
2. Drehen Sie die Einstellschrauben L (1) und H (2) im Uhrzeigersinn bis zum Anschlag hinein (Abb. 15).
3. Drehen Sie die Schrauben anschließend wie folgt gegen den Uhrzeigersinn wieder heraus:
L-Schraube = 1¼ Drehung
H-Schraube = 1¾ Drehung
Dies sollte nur in einer Servicewerkstatt durchgeführt werden!
4. Starten Sie den Motor und lassen Sie ihn bei mittlerer Drehzahl warmlaufen. Lassen Sie ihn danach ohne Gas laufen.
5. Drehen Sie die L-Schraube langsam im Uhrzeigersinn, bis die maximale Drehzahl erreicht ist. Drehen Sie die Schraube anschließend wieder eine ¼ Drehung gegen den Uhrzeigersinn zurück.
6. Drehen Sie die Leerlauf-Einstellschraube T (3) im Uhrzeigersinn, bis sich die Kette zu bewegen anfängt. Drehen Sie die Schraube dann langsam heraus, bis die Kette stoppt.
7. Führen Sie einen Sägetest durch und stellen Sie die H-Schraube auf die beste Leistung (nicht die höchste Drehzahl) ein.

Wenn Sie sich nicht sicher sind, lassen Sie die Vergasereinstellung von einer Servicewerkstatt durchführen!

Kraftstofffilter

1. Nehmen Sie den Kraftstoff-Tankverschluss ab.
2. Lassen Sie den gesamten Kraftstoff aus dem Tank ab.
3. Biegen Sie einen Stahldraht zu einem Haken.
4. Ziehen Sie mithilfe des Hakens den Kraftstofffilter (Abb. 16) aus dem Tank heraus.
5. Reinigen Sie den Filter mit Benzin oder ersetzen Sie ihn bei Bedarf.
6. Führen Sie den Filter/Schlauch wieder in den Tank ein. Achten Sie dabei darauf, dass sie wieder ordnungsgemäß am Boden des Tanks liegen.
7. Füllen Sie wieder Kraftstoff ein.



Benutzen Sie die Maschine niemals ohne Kraftstofffilter. Die Teile im Innern der Maschine könnten andernfalls beschädigt und die Lebensdauer der Maschine verkürzt werden.

Ansaugöffnungen

Die Ansaugöffnungen am Anwerfseil und dem Zylinderkühlkörper muss unbedingt frei von Holzstaub gehalten werden. Reinigen Sie diese, wenn sich Schmutz und Holzstaub ansammeln. Verschmutzungen senken die Motorleistung und können aufgrund von Überhitzung zu Schäden am Motor und anderen wichtigen Teilen (Zündspule, Ölpumpe usw.) führen.

Ölfiter

Der Ölfiter wird wie der Kraftstofffilter gereinigt. Nach Möglichkeit muss auch der Schmutz im Innern des Tanks entfernt werden (siehe Abb. 17).

Luffilter

Für eine ordnungsgemäße Funktion und eine lange Nutzungsdauer muss der Luffilter frei von Holzstaub und Schmutz gehalten werden.

1. Lösen Sie die Abdeckhaube (1) und nehmen Sie sie ab (siehe Abb. 18).
2. Nehmen Sie den Luffilter heraus und klopfen Sie ihn leicht an einer harten Oberfläche aus. Bei starker Verschmutzung des Luffilters kann er in zwei Teile zerlegt werden (Abb. 19). Bürsten Sie ihn anschließend mit einer weichen Bürste aus.
3. Setzen Sie den Filter wieder ein und die Abdeckhaube auf. Achten Sie darauf, dass Filter und Haube dicht schließen.

Der Luffilter muss alle fünf Stunden gereinigt werden, in sehr staubigen Umgebungen häufiger.

Zündkerze

Die Zündkerze befindet sich unter dem Luffilter. Die Zündkerze muss für eine optimale Funktion sauber gehalten werden.

Prüfen Sie die Zündkerze wie folgt:

1. Stellen Sie den Start-/Stopp-Schalter der Maschine in die Stopp-Position.
2. Nehmen Sie den Zündkerzenstecker von der Zündkerze ab.
3. Bürsten Sie Schmutz um die Zündkerze ab.
4. Schrauben Sie sie mithilfe des Zündkerzenschlüssels ab.
5. Prüfen, reinigen und ggf. ersetzen Sie die Zündkerze.
6. Schrauben Sie die Zündkerze wieder fest ein und setzen Sie den Zündkerzenstecker wieder auf die Zündkerze. Produkt-Nr., neue Zündkerze: 10011003

Wartung von Führungsschiene und Kette

1. Leeren Sie den gesamten Kraftstoff aus dem Tank einen für Benzin zugelassenen Behälter.
2. Starten Sie die Maschine und lassen Sie sie laufen, bis der restliche Kraftstoff verbraucht ist.
3. Lassen Sie die Maschine abkühlen.
4. Schrauben Sie die Zündkerze ab.
5. Geben Sie 1 Teelöffel Zweitaktöl in die Zündkerzenöffnung.
6. Ziehen Sie 2- bis 3-mal am Anwerfseil, um sicherzustellen, dass das Öl im Motor verteilt wird.

Lagerung

1. Schrauben Sie die Zündkerze fest ein und setzen Sie den Zündkerzenstecker wieder auf.
2. Lagern Sie die Maschine an einem trockenen Ort.
3. Es müssen alle Sicherheitsanweisungen hinsichtlich einer sicheren Lagerung und der Handhabung von Benzin beachtet werden.

Technische Daten

Modell	TS 4518
Hubraum	45 cm ³
Leistung	1,8 kW (8500 U/min)
Zündung	Elektronisch
Kraftstoff	Benzin-Öl-Gemisch 40:1 (2,5 %): unverbleites

Kraftstofftank	500 ml
Kettenöltank	240 ml
Kettenschmierung	Kettenöl SAE 30
Antivibrationssystem	Ja
Trockengewicht	6,8 kg
Führungsschienenlänge	18"/45 cm
Umlenkstern	7 Zähne
Führungsschienentyp	Oregon Pro-Am 0,325"
Kettentyp	Oregon 0,325 (Kat.-Nr. 40-213)
Kettenbremse	Ja
Handschutz	Ja
Krallenanschlag	Ja
Kettenfänger	Ja
Schalleistungspegel	113 dB(A)
Vibrationen K = 1,5 m/s ²	Bügelgriff: 5,650 m/s ² Handgriff: 6,027 m/s ²

Schmieröffnung (Abb. 20). Entfernen Sie die Führungsschiene und prüfen Sie, ob die Schmieröffnung (1) mit Holzstaub oder Schmutz verstopft ist. Schmieren Sie mit Öl/Fett.

Führungsschiene (Abb. 21). Reinigen Sie den Umlenkstern und die Kettennut. Drehen Sie die Führungsschiene ggf. um, um eine gleichmäßige Abnutzung zu erreichen. Eine verschlissene Führungsschiene kann eine Gefahr darstellen und sollte daher ersetzt werden.

Kette (Abb. 23–24). Für eine optimale Sägeleistung sollte die Kette regelmäßig geschärft werden.

1. Stellen Sie sicher, dass die Führungsschiene fest angebracht ist.
2. Verwenden Sie eine 4,8-mm-Feile (3/16").
3. Schärfen Sie für ein gleichmäßiges Schärfergebnis alle Zähne mit 3–4 Feilenstrichen (siehe Abbildung).
4. Die Höhe der Zähne muss regelmäßig überprüft werden. Sind sie zu hoch, müssen sie mit einer Flachfeile (nicht im Lieferumfang) abgefeilt werden.

Wartungsplan

Bauteil	Maßnahme	Zeitpunkt
Schrauben	Prüfen/Anziehen	Bei jeder Verwendung
Luffilter	Reinigen/Ersetzen	Alle 10 Stunden
Kraftstofffilter	Ersetzen	Alle 20 Stunden
Führungsschiene/ Kettenrad	Reinigen	Bei jeder Verwendung
Zündkerze	Reinigen/ Justieren/ Ersetzen	Alle 20 Stunden
Kraftstoffschlauch	Prüfen	Alle 20 Stunden
		Bei Bedarf
Kettenbremse	Prüfen	Bei jeder Verwendung
		Bei Bedarf

Garantie und allgemeine Geschäftsbedingungen

Die Garantielaufzeit beginnt mit dem Kaufdatum und beträgt für Privatpersonen in Dänemark 3 Jahre bzw. in anderen EU-Staaten 2 Jahre. Für den gewerblichen Einsatz verkaufte Maschinen haben eine Garantie von 1 Jahr.

Die Garantie deckt mangelhafte Leistung, d. h. Herstellungs-, Material- und Funktionsfehler, ab.

Einschränkungen und Voraussetzungen

Normaler Verschleiß und der Austausch von Verschleißteilen sind von der Garantie ausgenommen.

Verschleißteile, für die eine Lebensdauer von über 12 Monaten **NICHT** garantiert werden kann, sind:

- Führungsschiene
- Sägekette
- Membranen/Dichtungen
- Zündkerze
- Betriebsflüssigkeiten (Öl, Benzin, Fett)
- Kettenöl
- Anwurfseil
- Filter

Wird der Motor ohne das richtige Benzin-Öl-Gemisch gestartet, führt dies zu einem irreparablen Motorschaden, der nicht von der Garantie gedeckt ist.

Die Garantie deckt Mängel oder Schäden aufgrund folgender Ursachen NICHT ab:

- Mangelnder Service und Wartung
- Konstruktive Änderungen

- Äußere Einwirkungen auf die Maschine
- Schäden an Lack, Schutzabdeckungen, Griffen, Blechen usw.
- Missbrauch oder Überlastung der Maschine
- Verwendung von Ölen, Kraftstoffen oder Flüssigkeiten, die von den in dieser Bedienungsanleitungen empfohlenen Typen abweichen
- Schlechter oder verschmutzter Kraftstoff, Verschmutzung der Kraftstoffanlage
- Anbau/Verwendung von Ersatzteilen von Fremdanbietern
- Weitere Umstände, für die Texas A/S nicht verantwortlich zu machen ist

In jedem Fall entscheidet allein die autorisierte Servicewerkstatt, ob ein Garantiefall vorliegt oder nicht. Ihre Kaufquittung gilt als Garantiebeleg. Bewahren Sie diese daher gut auf.

Beachten Sie: Geben Sie bei der Meldung eines Garantiefalls stets die Modellnummer, das Baujahr und die Seriennummer an. Diese finden Sie auf dem Typenschild am Produkt.

**Änderungen und Irrtümer vorbehalten.*

Fehlerbehebung

FEHLER	URSACHE	LÖSUNG
Maschine startet, die Kette dreht sich jedoch nicht. Der Motor startet nicht.	Falscher Startvorgang.	Anweisungen in dieser Anleitung befolgen.
	Kein Gas.	Beim Ziehen des Anwurfseils versuchen, den Gashebel mit dem Fuß zu betätigen.
	Vergaser falsch eingestellt.	Vergaser einstellen. Servicewerkstatt kontaktieren.
	Zündkerze defekt.	Zündkerze reinigen oder ersetzen.
	Kraftstofffilter verstopft.	Kraftstofffilter reinigen oder ersetzen.
Motor startet, aber mangelnde Leistung.	Choke falsch eingestellt.	Choke hineindrücken.
	Zugesetztes Funkenschutzgitter.	Funkenschutzgitter reinigen. Servicewerkstatt kontaktieren.
	Zugesetzter Luftfilter.	Luftfilter reinigen.
	Vergaser falsch eingestellt.	Vergaser einstellen. Servicewerkstatt kontaktieren.
Ungleichmäßiger Betrieb.	Verschmutzte/falsche Zündkerze.	Zündkerze reinigen oder ersetzen.
Starke Rauchentwicklung.	Vergaser falsch eingestellt.	Vergaser einstellen. Servicewerkstatt kontaktieren.
	Falsches Kraftstoffgemisch.	Empfohlenes Zweitaktgemisch verwenden.



Producent • Manufacturer • Hersteller

Texas Andreas Petersen A/S

Erklærer herved at materiel • Hereby certifies that the following • Erklært hermit, dass

die Maschine Benzin kædesav • Gasoline chainsaw • Benzin-Motorsäge

TS4518

Er fremstillet i overensstemmelse med følgende direktiver • Is in compliance with the specifications of the machine directive and subsequent modifications • Mit folgenden einschlägigen Richtlinien übereinstimmt

2006/42/EC – (EU)2016/1628 - 2014/30/EU

Overensstemmelsesvurdering procedure i henhold til bilag III/VI • Conformity assessment procedure according to Annex III/VI • Konformitätsbewertungsverfahren gemäß Anhang III/VI

2000/14/EC amended by 2005/88/EC

Materiellet er udført i henhold til følgende standarder • Conforms with the following standards • Und die Anforderungen folgender Normen erfüllt

EN ISO 11681-1:2011 - EN ISO 14982:2009

L_{WA}: 113 dB(A)

L_{pA}: 102.78 dB(A)

a_h= 5.650 m/s² (front handle) / 6.027 m/s² (rear handle), K = 1.5 m/s²

EU5: e9*2016/1628*2017/656SHA1/P*1053*00

S/N: 1901130001 - 2112139999

Texas Andreas Petersen A/S
Knullen 22 • DK-5260 Odense S

Responsible for documentation
Johnny Lolk

07.03.2018

Johnny Lolk
Managing Director

TEXAS

EQUIPMENT